

# Pro-Flo<sup>®</sup> SHIFT Serie

Einfach. Zuverlässig. Effizient.



**WILDEN<sup>®</sup>**

Where Innovation Flows



## Druckluft-Membranpumpen

Die Firma Wilden mit Hauptsitz in Grand Terrace, Kalifornien, USA wurde 1955 von Jim Wilden gegründet, als dieser die Pumpenindustrie mit seiner Erfindung - der druckluftbetriebenen Doppel-Membranpumpe - revolutionierte, Seither ist Wilden Weltmarktführer im Bereich Druckluft-Membranpumpen-Technologien und bietet zuverlässige Lösungen für prozess-entscheidende Anwendungen mit den kosten- und energieeffizientesten Druckluft-Membranpumpen auf dem Markt,

Im Laufe der Unternehmensentwicklung hat Wilden sich immer dem Streben nach Exzellenz, Kundenzufriedenheit,

Forschung und Entwicklung sowie umfassender Marktkennntnis verpflichtet, Zweifellos ist es dieser Nachlass des Firmengründers Jim Wilden mit seinem Engagement, dem innovativen Geist und der kundenorientierten Kultur, der Wilden zu einem der Marktführer in der Branche gemacht hat, Mit diesen Werten setzt Wilden auch weiterhin Maßstäbe bei Betrieb und Leistung und stellt ständig neue Technologien vor, die dazu beitragen, die Druckluft-Membranpumpen-Technologie weiterzuentwickeln,





# WILDEN®

## A LEGACY OF INNOVATION

2025

Erweiterung des Sortiments an verschraubbaren Kunststoffpumpen um leitfähige Kunststoffe.

1955

Jim Wilden erfindet die druckluftbetriebene Doppel-Membranpumpe. Gründung von Wilden.

1965

Aufbau nationaler Vertrieb (750).

1976

Erste Verkaufsabteilung errichtet.

1985

Erste Kunststoff-Druckluft-Membranpumpe. Aufbau internationaler Vertrieb.

1989

Jim Wilden stirbt.

1993

Einführung von Accu-Flo™ Luftsteuersystem

1996

Erfindung Pro-Flo® Luftsteuersystem.

1998

Wilden® von Dover Corporation erworben.

1999

Einführung Advanced™-Pumpenserie

2021

Equalizer®-Druckstoßdämpfer werden in die SD-Serie der Metallprodukte integriert.

2021

2017

2014

2013

2008

2007

2006

2004

1999

1998

1996

1993

1985

1989

1976

1965

1955

# Funktionsprinzip der Wilden Druckluft-Membranpumpen

Wilden Druckluft-Membranpumpen sind druckluftbetriebene, oszillierende Verdrängerpumpen, Die folgenden Zeichnungen und Informationen erläutern das Funktionsprinzip,

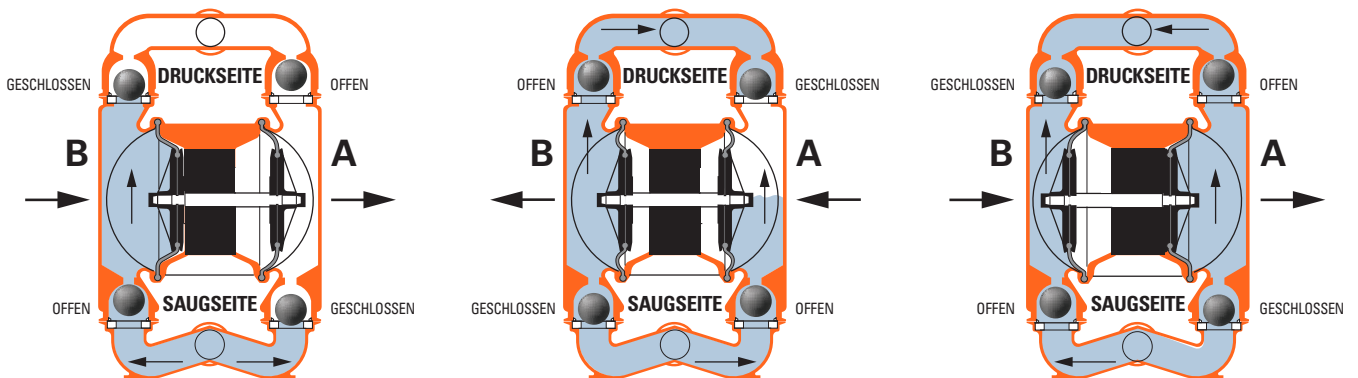

- 1, Das Druckluftventil leitet Druckluft zur Rückseite der Membran A,
  - 2, Die Druckluft drückt die Membran von der Mitte der Pumpe nach außen,
  - 3, Membran B wird durch die mit Membran A verbundene Kolbenstange eingezogen,
  - 4, Membran B führt jetzt den Ansaughub aus, Durch die Bewegung von Membran B Richtung Pumpenmitte wird ein Vakuum in Kammer B aufgebaut, wodurch der atmosphärische Druck das Fördermedium in den Ansaugkrümmer und die Kugel im Einlassventil aus ihrem Sitz drückt,
  - 5, Sobald die unter Druck stehende Membran A die Hub-Endlage des Förderhubs erreicht hat, leitet das Druckluftventil die Druckluft zur Rückseite von Membran B um,
  - 6, Durch die Druckluft wird Membran B aus der Mitte gedrückt, während Membran A zur Mitte gezogen wird,
  - 7, Membran B führt jetzt den Förderhub aus, Membran B drückt durch die hydraulisch wirkenden Kräfte die Kugel des Einlassventils in ihren Sitz,
  - 8, Die Hydraulikkräfte heben die Kugel des Auslassventils aus ihrem Sitz, während die Kugel des gegenüberliegenden Auslassventils in ihren Sitz gedrückt wird, wodurch das Fördermedium zum Auslass strömt,
  - 9, Am Schluss des Hubs leitet das Druckluftventil die Druckluft zur Rückseite von Membran A, wodurch Membran B den Ansaughub beginnt,
  - 10, Wenn die Pumpe in der Ausgangsstellung steht, hat jede Membran einen Ansaug- und einen Förderhub ausgeführt,
- Damit ist ein kompletter Pumpzyklus abgeschlossen, Bis die volle Förderleistung erreicht ist, können einige Durchläufe notwendig sein,

## Vorteile der Druckluft-Membranpumpen







Dank des einzigartigen Funktionsprinzips, ist die Pumpe für ein breites Anwendungsspektrum geeignet und umfasst eine Vielzahl von Leistungsmerkmalen und Vorteilen:

- Selbstansaugend
- Keine Gleitringdichtungen - verringertes Leckagerisiko
- Trockenlauffähigkeit
- Keine Wärmeentwicklung
- Tauchfähig
- Überragende Produktdichtheit
- Einfache Installation
- Korrosionsbeständig
- Längste Betriebsdauer (MTBF)
- Kein Einfrieren



# Druckluft-Membranpumpen im Vergleich mit anderen Pumptechnologien

Druckluftbetriebene Doppel-Membranpumpen bieten viele einzigartige Vorteile für alle Anwendungsarten und Branchen,

A = EXZELLENT   B = GUT   C = OK   D = SCHLECHT		Scherempfindlich	Trockenlauffähig	Feststoffe	Wartungskosten	Tauchfähig
Pumpenmodell	 Wilden Druckluft-Membranpumpen	A	A	A	A	A
	 Flügelzellenpumpen	D	B	A	C	D
	 Zahnradpumpe	D	C	B	D	D
	 Drehkolbenpumpen	A	C	C	D	D
	 Zentrifugalpumpen	D	C	B	B	C
	 Exzentrerschneckenpumpen	D	A	B	C	D
	 Kolben-/Plungerpumpe	C	A	C	D	D

## Pro-Flo® SHIFT Anwendungen

Wilden stellt Pumpen für Energieversorgung, Prozesstechnik, Hygieneindustrie, Bergbau und den Wasser-/Abwasserbereich her und sein erstklassiges Vertriebsnetz sichert Ihnen die prompte Lieferung von neuesten Pumpentechnologien und Service, Für einen Händler in Ihrer Nähe besuchen Sie [wildendistributor.com](http://wildendistributor.com),



ENERGIE



PROZESS



HYGIENE



BERGBAU

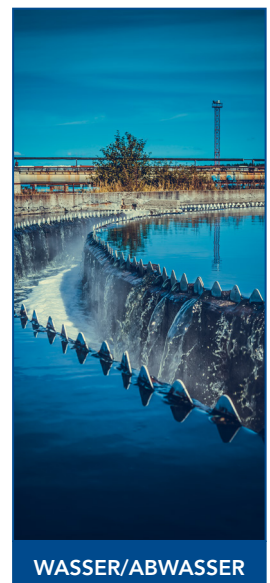

WASSER/ABWASSER



Wilden Pumpen der Pro-Flo® SHIFT-Serie setzen Maßstäbe für die Förderleistung bei Druckluft-Membranpumpen und bieten im Vergleich mit anderen Herstellern höhere Energieeinsparungen und Durchflusswerte, Die Wilden Pro-Flo SHIFT-Pumpen vereinen das Beste beider Funktionen - branchenführende Luftsteuerungs-Funktion mit einer hochwertigen Druckluft-Membranpumpe - und bieten in der Praxis erprobte Vorteile bei Leistung, Containment und Wartung,

Das Erfolgsgeheimnis der Pro-Flo SHIFT-Serie ist eine erstklassige Konstruktion mit branchenführenden Druckluftventilen, die bis zu 60% Energieeinsparung und 34% höhere Durchflussraten im Vergleich zu anderen Druckluft-Membranpumpen-Technologien bieten, Darüber hinaus ist die Pro-Flo SHIFT-Serie für größere Ansaughöhen ausgelegt und hat weniger bewegliche Teile für erhöhte Zuverlässigkeit,

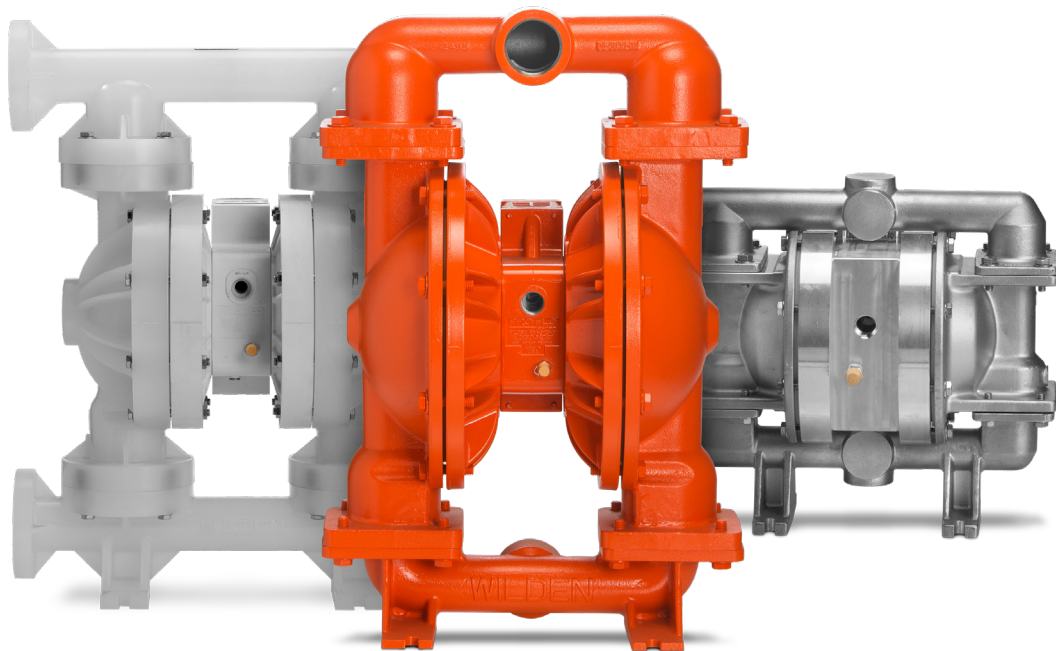

Wilden Pro-Flo SHIFT ist das führende Luftverteilungssystem, Das innovative und doch einfache Pro-Flo SHIFT-Design verfügt über einen Druckluft-Steuerkolben, der den Druckluftverbrauch automatisch optimiert und ein Überfüllen der Luftkammer verhindert, ohne dabei die Durchflussrate zu beeinträchtigen, Dies führt zu einer Verringerung des Luftverbrauchs und der Betriebskosten bei gleichzeitiger Aufrechterhaltung der maximalen Betriebseffizienz und volumetrischen Konsistenz,

- Weniger Funktionsteile, dadurch geringere Ausfallzeiten und vereinfachte Wartung
- Mehr Ertrag pro Nm<sup>3</sup> als andere Druckluft-Membranpumpen
- Langlebigere Membran
- Leiser Betrieb

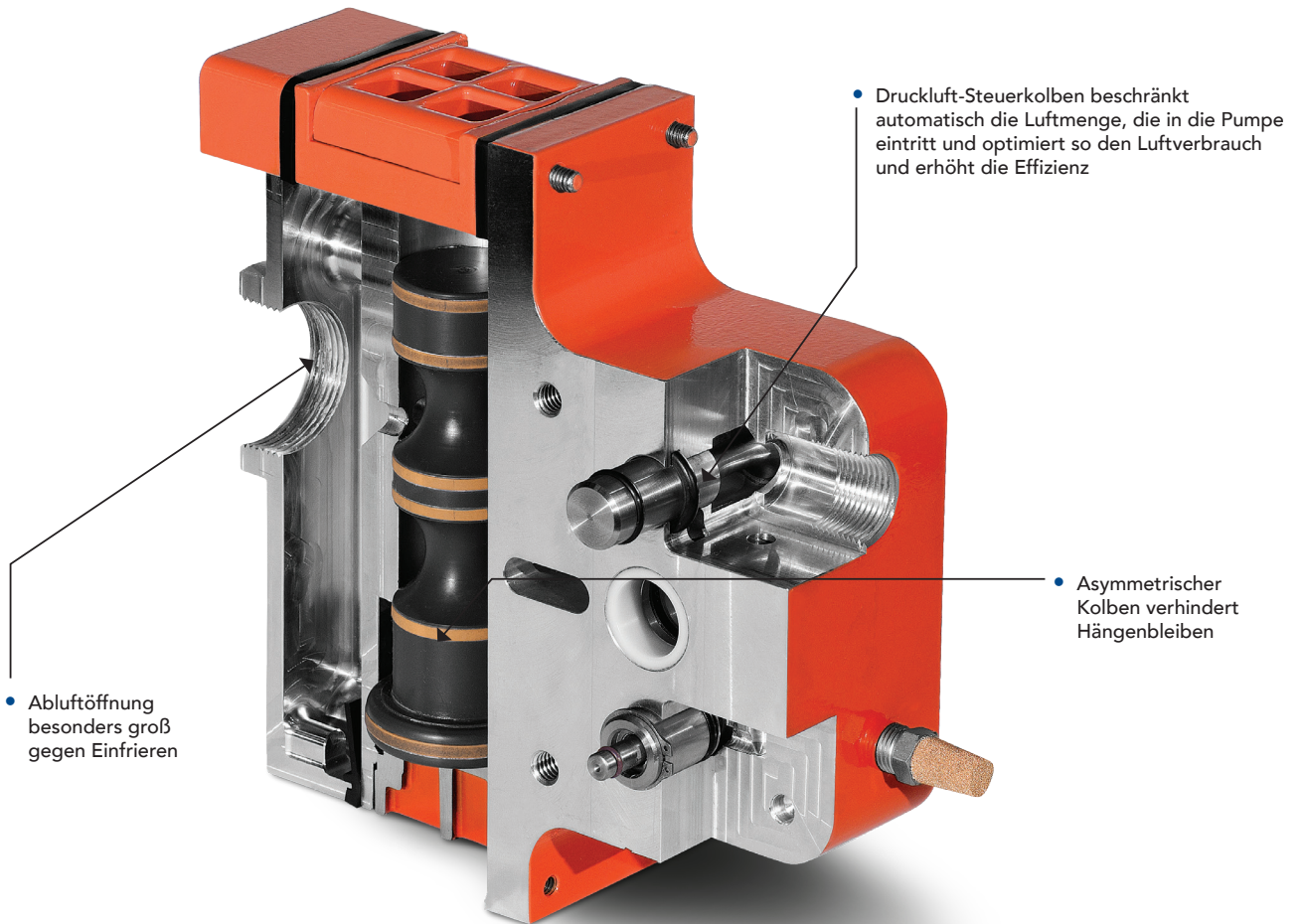

• Abluftöffnung besonders groß gegen Einfrieren

• Druckluft-Steuerkolben beschränkt automatisch die Luftmenge, die in die Pumpe eintritt und optimiert so den Luftverbrauch und erhöht die Effizienz

• Asymmetrischer Kolben verhindert Hängenbleiben

CE



## Wilden Verschraubte Metall- & Kunststoffpumpen

Verschraubte Metall- und Kunststoffpumpen von Wilden sind speziell für maximale Leistungsfähigkeit und zuverlässigen Betrieb ausgelegt. Durch die geschraubte Konstruktion ist komplette Produkt-Containment sichergestellt, wobei durch den optimierten Förderstrom innere Reibung reduziert und Effizienz sowie Förderleistung maximiert werden.

### GRÖSSEN UND MATERIALIOPTIONEN:

- Größen: 6 mm (1/4") bis 76 mm (3")
- Produktberührte Materialien:
  - Metall: Aluminium, Sphäroguss, Edelstahl, Hastelloy C
  - Kunststoff: Polypropylen, PVDF, Leitfähiges Polypropylen, Leitfähiges PVDF

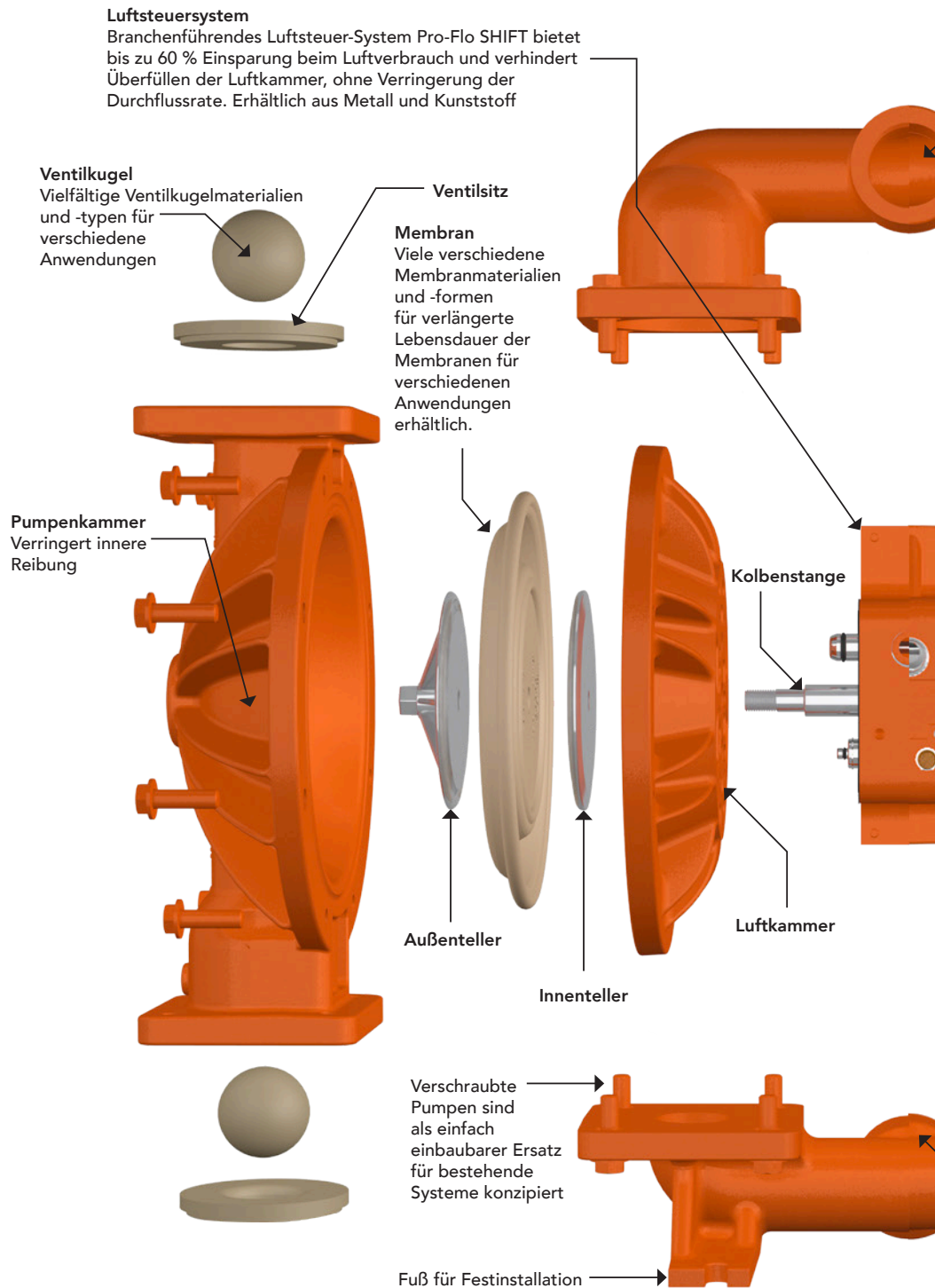

# en der Pro-Flo SHIFT-Serie

## Wilden Spannband Metall- & Kunststoffpumpen

Bei Anwendungen mit ständigem Produktwechsel sorgen die geklemmten Metall- und Kunststoffpumpen von Wilden für eine einfache Wartung. Die Spannbander sind für Membranwechsel und Reinigung schnell und einfach zu lösen. Die geringere Ausfallzeit wirkt sich unmittelbar auf die Produktivität aus und erhöht Ihre Rentabilität.

### GRÖSSEN UND MATERIALIOPTIONEN:

- Größen: 13 mm (1/2") bis 102 mm (4")
- Produktberührte Materialien:
  - Metall: Aluminium, Sphäroguss, Edelstahl, Hastelloy C
  - Kunststoff: Polypropylen, PVDF

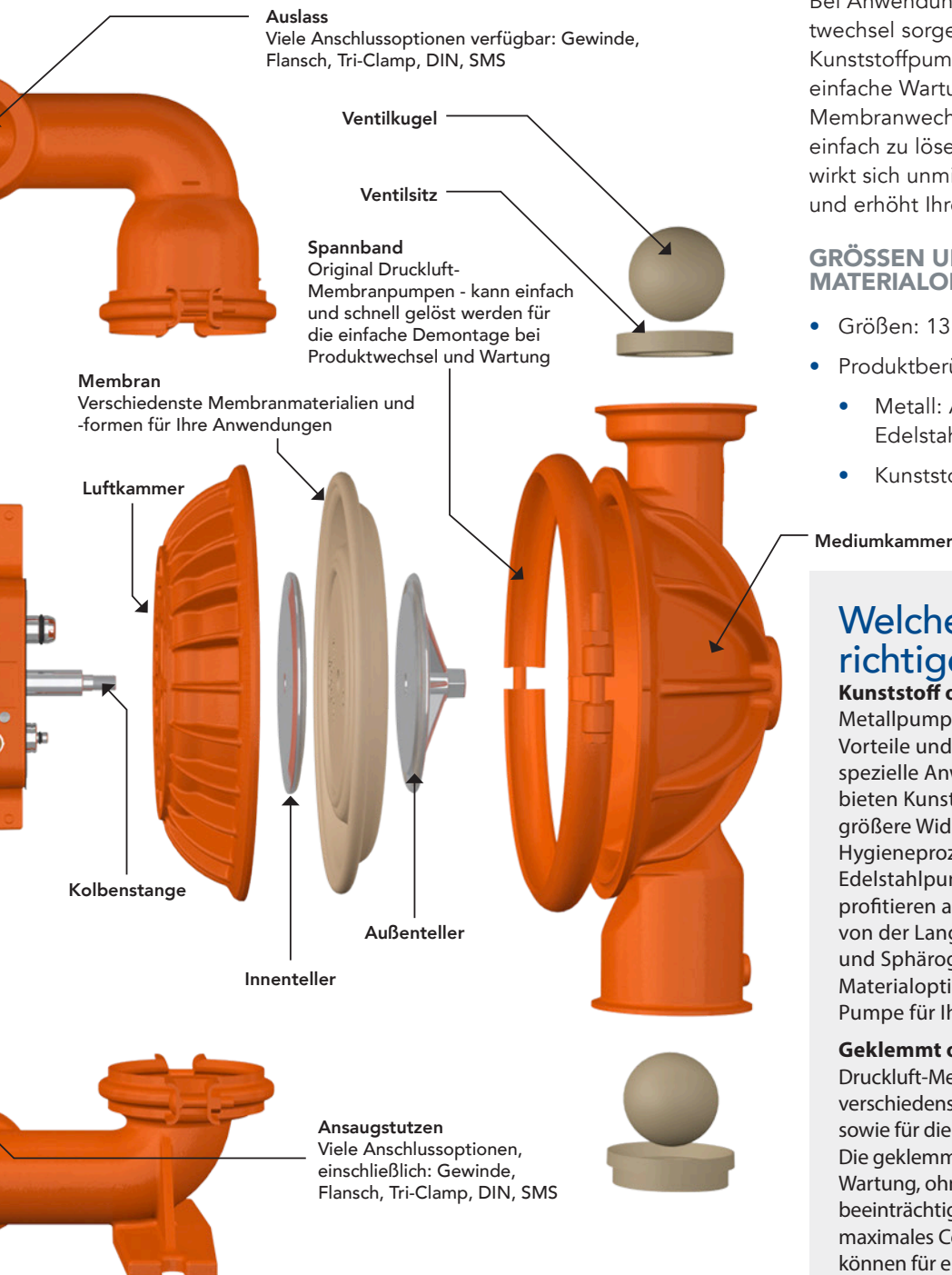

### Welche Pumpe ist die richtige für mich?

**Kunststoff oder Metall?** – Kunststoff- und Metallpumpen haben jeweils spezifische Vorteile und Eigenschaften, geeignet für Ihre spezielle Anwendung. In chemischen Prozessen bieten Kunststoffpumpen typischerweise eine größere Widerstandsfähigkeit als Metall. Bei Hygieneprozessen dagegen kommen eher Edelstahlpumpen zum Einsatz. Außerdem profitieren allgemeine industrielle Anwendungen von der Langlebigkeit von Aluminium und Sphäroguss. Wilden bietet vielfältige Materialoptionen an, um genau die richtige Pumpe für Ihre Anwendung bereitzustellen.

**Geklemmt oder verschraubt?** – Die Original-Druckluft-Membranpumpe ist geklemmt und für verschiedenste Prozess- und Pumpenanwendungen, sowie für die Bau- und Bergbaubranche geeignet. Die geklemmte Konfiguration vereinfacht die Wartung, ohne dabei die Zuverlässigkeit zu beeinträchtigen. Verschraubte Pumpen bieten maximales Containment des Fördermediums und können für ein breites Spektrum an Anwendungen, einschließlich Öl, Gas, Farben und Säuren, eingesetzt werden. Verschraubte Pumpen bieten die Vorteile des neuen Förderstromwegs, durch den innere Reibung reduziert und Effizienz sowie Förderleistung maximiert werden.

# Membranen mit integriertem Membranteller (IPDs)

Die IPDs von Wilden bieten sicheren, sauberen und zuverlässigen Produkttransfer ohne Produkteinschlüsse und minimieren so Produktkontaminierung und Haftungsrisiken, Diese Membranen verfügen über eine glatte, konturierte Form ohne Außenteller, IPDs sind langlebiger, biegewechselbeständiger und kompatibel mit bestehenden Kolbenstangen und Befestigungsteilen, Sie bieten außerdem höhere Durchflusswerte und schnelleren Einbau,

## CHEM-FUSE

Chem-Fuse-Membranen sind die ideale Lösung für allgemeine industrielle und chemische Anwendungen, Durch die Integration der patentierten Kerntechnologie von Wildens integriertem Tellerdesign lösen Chem-Fuse-Membranen ohne Leistungseinschränkungen viele der entscheidenden Probleme, die Industrieunternehmen mit konventionellen Membranen haben, Diese Membran bietet einen großen Temperaturbereich, ausgezeichnete Biegewechselbeständigkeit, hohe Abriebfestigkeit und hervorragende Haltbarkeit, selbst mit Säuren, Laugen und anderen aggressiven Medien, Weitere Vorteile:

- Bis zu 100 % mehr Durchfluss und Ansaughöhe im Vergleich zu PTFE-Laminatmembranen
- Beseitigung von potenziellen Leckagen für mehr Containment und Sicherheit beim Pumpen prozesskritischer Flüssigkeiten oder von Gefahrstoffen
- Erhältlich in Wil-Flex®, Bunalast™ und Saniflex™ (nicht lebensmitteltauglich) Materialien
- Erhältliche Größen: 25 mm (1"), 38 mm (1-1/2"), 51 mm (2"), 76 mm (3"), 102 mm (4")

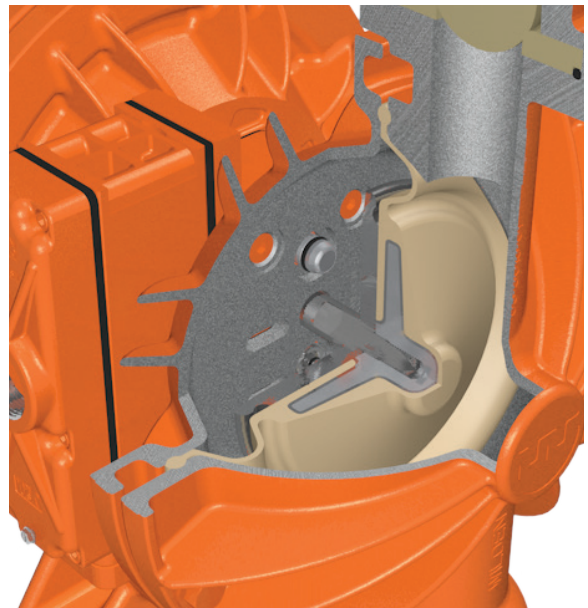

### STANDARDMEMBRAN

GUT

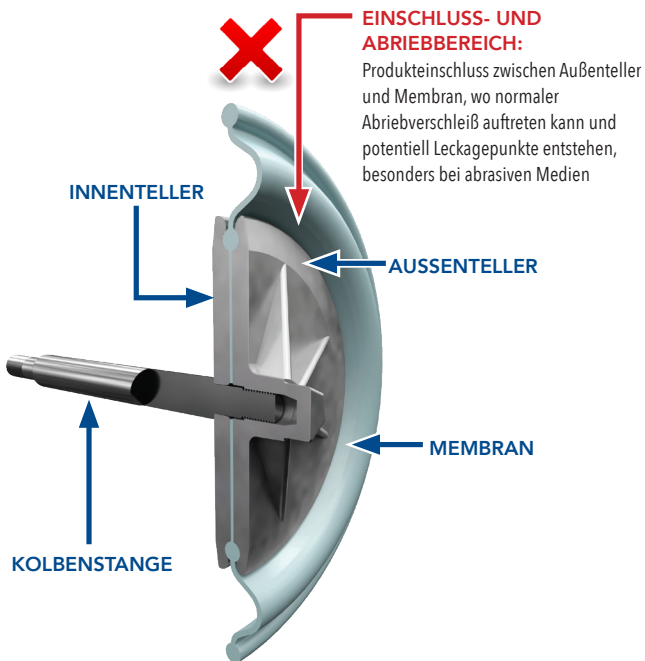

### CHEM-FUSE/MEMBRAN

EXZELLENT

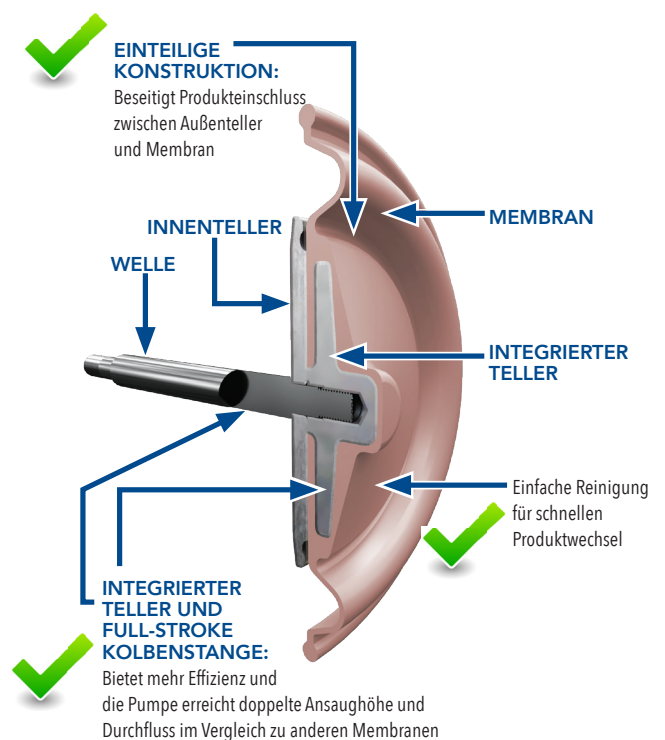

# Wilden bietet außerdem ein breites Spektrum an Membranoptionen:

## EZ-INSTALL

- Spiralartige Form ermöglicht einen schnellen und einfachen Einbau und minimiert das Verletzungsrisiko
- Verringerte Stillstandszeiten und Kosten bei Membranaustausch
- Erhältlich in: Thermoplastische Elastomere (TPE) wie Wil-Flex, Saniflex™, Polyurethan und Bunalast™
- 100% kompatibel mit der bestehenden Konstruktion

## PTFE-ELASTOMERE

- Optimale Wahl bei aggressiven chemischen Anwendungen
- Ausgezeichnete Biegefestigkeit, gute Abriebfestigkeit und Langlebigkeit
- Erhältlich aus reduziertem Hub-PTFE und Full-Stroke-PTFE

## GUMMIELASTOMERE

- Allzweckmembran
- Bietet den größten Temperaturbereich
- Erhöhte chemische Beständigkeit
- Erhältlich aus Buna-N, EPDM, Neopren und FKM

## ULTRA-FLEX™

- Mit der langlebigsten Gummikompositmembran der Branche
- Reduziert innere Spannungen für eine lange Lebensdauer der Membran
- Erhöhte Abriebfestigkeit bei korrosiven Materialien



## Zubehör

Wildens Zubehörprodukte werten Ihren Förderprozess auf und erweitern das Anwendungsspektrum von Wilden-Pumpen, indem sie die Leistung und/oder den Nutzen der Pumpe erhöhen,

- **Equalizer® -Pulsationsdämpfer** – zur Reduzierung des Flüssigkeitsdrucks und der Durchflussschwankungen entwickelt, die bei Druckluft-Membranpumpen inhärent sind. Dadurch wird eine reibungslosere Fördermenge gewährleistet. Diese Funktion ist bei Anwendungen kritisch, die die Vibration minimieren und den Druckstoß kontrollieren müssen. Dadurch werden wiederum die Rohrsysteme sowie die Förderinstrumente geschützt.
- **Wil-Gard™** - erkennt Membranrisse und meldet diese dem Anlagenpersonal, um weiteren Schaden an der Pumpe zu verhindern
- **Pumpzyklusmonitor (PCMI)** - zählt die Pumpzyklen durch Positionserkennung des Druckluftventilkolbens
- **Fasspumpen-Satz** - für Wilden-Pumpen mit Anschluss 6 mm (1/4") und 13 mm (1/2") zum Direktanschluss von Fässern und kostengünstigen Flüssigkeitstransfer



## Reparatur- und Nachrüstätze

Um die Leistungsfähigkeit Ihrer Pumpe zu erhalten, hat Wilden die Dichtungs- und Reparatursätze für Druckluft-Membranpumpen entwickelt,

Verwenden Sie für die Reparatur oder Wartung Ihrer Wilden-Produkte immer nur original Wilden Dichtungssätze, um die optimale Leistung und die Werksgarantie zu erhalten,

- Die Sätze werden in versiegelten Verpackungen aufbewahrt und versandt
- Alle für Reparatur und Wartung notwendigen Teile sind enthalten

Wilden bietet auch Teilesätze zum Nachrüsten Ihrer bestehenden Pumpen an, Außer diesen konventionellen Reparatursätzen sind weitere Ersatzteile auf Anfrage erhältlich,



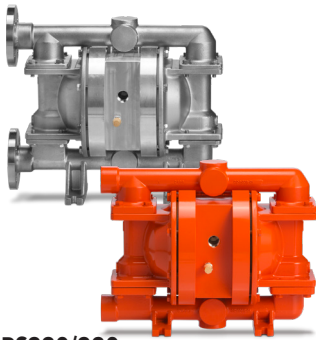

PS220/230

## 25 mm (1") PRO-FLO SHIFT VERSCHRAUBTE METALLPUMPE

BEZEICHNUNG: GEWINDE (PS220/A, PS220/S, PS220/W), FLANSCH (PS230/A, PS230/S, PS230/W)



Luftanschluss: 1/2" FNPT  
 Saugstutzen: 25 mm (1")  
 Druckstutzen: 25 mm (1")  
 Anschlussyp:  
 NPT/BSPT (Gewinde)  
 DIN/ANSI (Flansch)

Max. Fördermenge:  
 212 lpm (56 gpm)  
 Max. Antriebsdruck:  
 8,6 bar (125 psig)  
 Max. Korngröße:  
 6,4 mm (1/4")

Max. Ansaughöhe:  
 6,9 m Trocken (22,7')  
 9,0 m Nass (29,5')

Gewicht:  
 Aluminium 19 kg (41 lb)  
 Guss 29 kg (64 lb)  
 Edelstahl 41 kg (68 lb)  
 230 Flansch Legierung C 36 kg (80 lb)

### Abmessungen

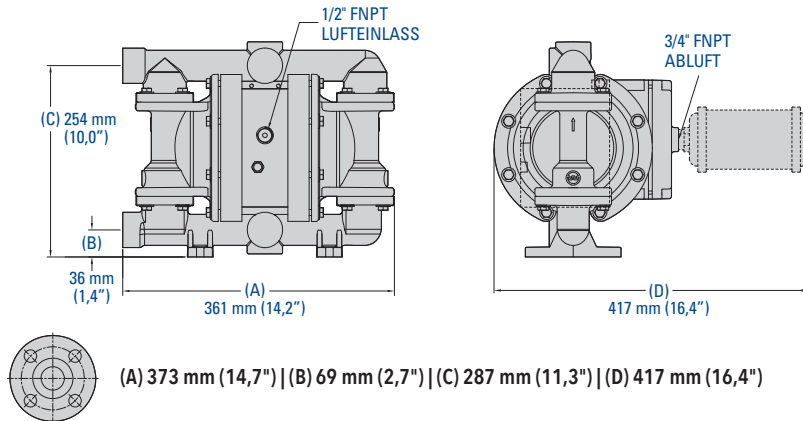

### Pumpenkennlinie EZ-INSTALL TPE-MEMBRAN

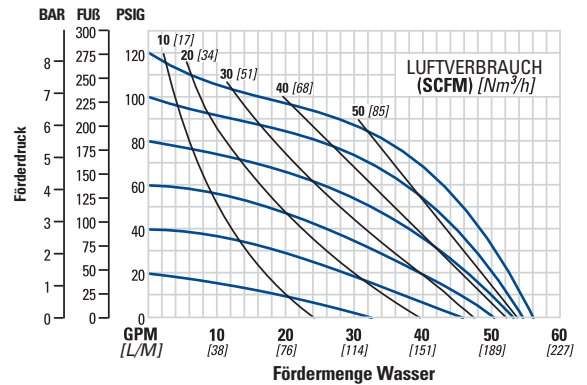

PS420/430

## 38 mm (1-1/2") PRO-FLO SHIFT VERSCHRAUBTE METALLPUMPE

BEZEICHNUNG: GEWINDE (PS420/A, PS420/S, PS420/W), FLANSCH (PS430/A, PS430/S, PS430/W)



Luftanschluss: 3/4" FNPT  
 Saugstutzen: 38 mm (1-1/2")  
 Druckstutzen: 38 mm (1-1/2")  
 Anschlussyp:  
 NPT/BSPT (Gewinde)  
 DIN/ANSI (Flansch)

Max. Fördermenge:  
 510 lpm (135 gpm)  
 Max. Antriebsdruck:  
 8,6 bar (125 psig)  
 Max. Korngröße:  
 6,4 mm (1/4")

Max. Ansaughöhe:  
 6,2 m Trocken (20,4')  
 9,3 m Nass (30,6')

Gewicht:  
 420 Gewinde AL 26 kg (57 lb)  
 420 Gewinde ES 50 kg (111 lb)  
 420 Gewinde Guss 39 kg (86 lb)  
 430 Flansch AL 28 kg (62 lb)  
 430 Flansch ES 53 kg (116 lb)  
 430 Flansch Guss 42 kg (92 lb)  
 430 Flansch Legierung C 55 kg (121 lb)

### Abmessungen

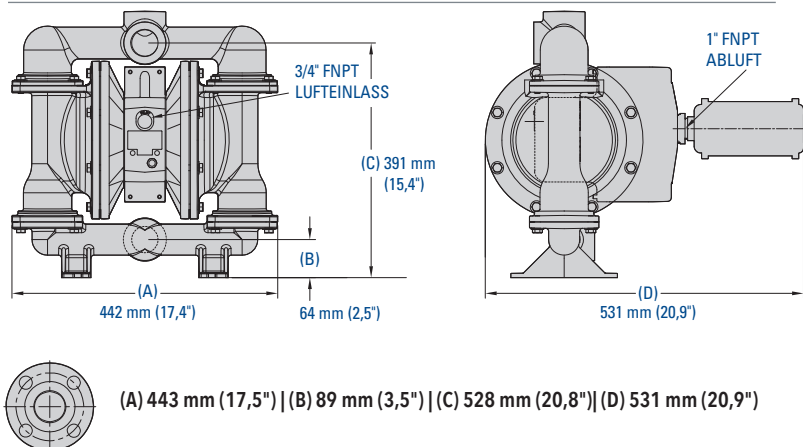

### Pumpenkennlinie EZ-INSTALL TPE-MEMBRAN

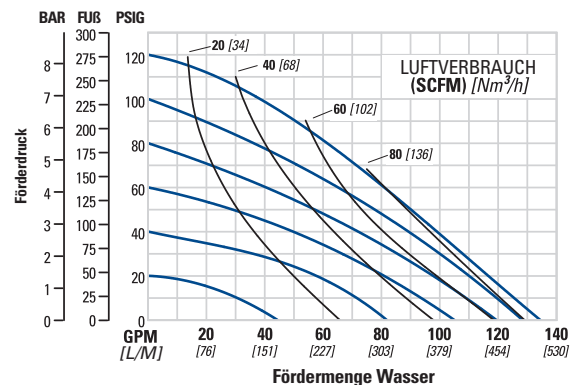

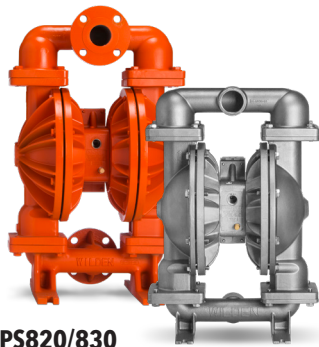

## 51 mm (2") PRO-FLO SHIFT VERSCHRAUBTE METALLPUMPE

BEZEICHNUNG: GEWINDE (PS820/A, PS820/S, PS820/W), FLANSCH (PS830/A, PS830/S, PS830/W)



Luftanschluss: 3/4" FNPT  
Saugstutzen: 51 mm (2")  
Druckstutzen: 51 mm (2")  
Anschlussstyp:  
NPT/BSPT (Gewinde)  
DIN/ANSI (Flansch)

Max. Fördermenge:  
685 lpm (181 gpm)  
Max. Antriebsdruck:  
8,6 bar (125 psig)  
Max. Korngröße:  
6,4 mm (1/4")

Max. Ansaughöhe:  
7,1 m Trocken (23,3")  
9,0 m Nass (29,5")

Gewicht:  
820 Gewinde AL 47 kg (104 lb)  
820 Gewinde ES 73 kg (161 lb)  
820 Gewinde Guss 71 kg (156 lb)  
830 Flansch AL 54 kg (118 lb)  
830 Flansch ES 81 kg (178 lb)  
830 Flansch Guss 82 kg (181 lb)  
830 Flansch Legierung C 91 kg (200 lb)

PS820/830

### Abmessungen

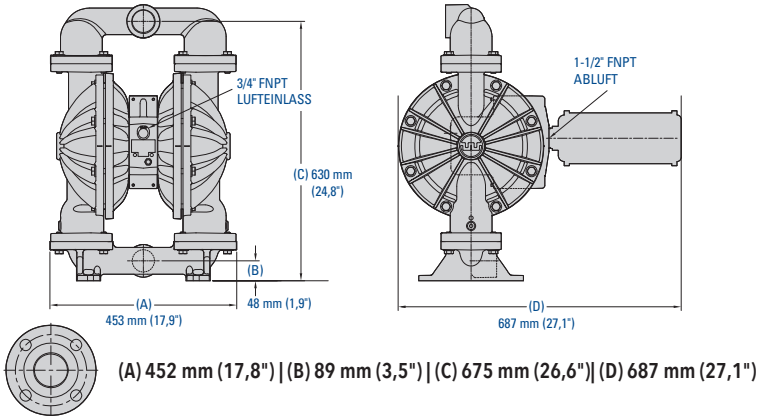

Hinweis: Die Maße variieren je nach Material und Anschlussart. Für weitere Informationen siehe Bedienungsanleitung PS820/830 Metall.

### Pumpenkennlinie EZ-INSTALL TPE-MEMBRAN

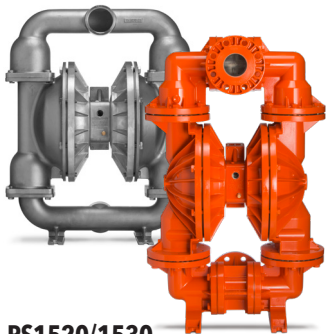
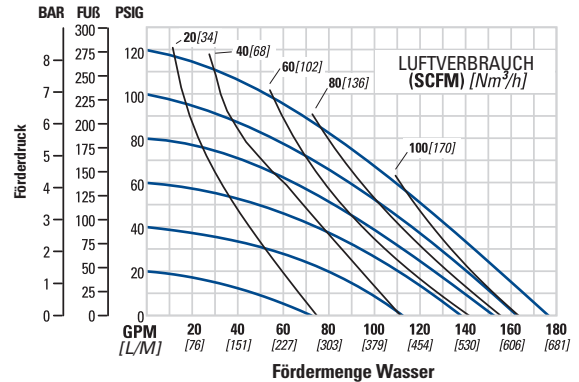

## 76 mm (3") PRO-FLO SHIFT VERSCHRAUBTE METALLPUMPE

BEZEICHNUNG: GEWINDE (PS1520/A, PS1520/S, PS1520/W), FLANSCH (PS1530/A, PS1530/S, PS1530/W)



Luftanschluss: 3/4" FNPT  
Saugstutzen: 76 mm (3")  
Druckstutzen: 76 mm (3")  
Anschlussstyp:  
NPT/BSPT (Gewinde)  
DIN/ANSI (Flansch)

Max. Fördermenge:  
1026 lpm (271 gpm)  
Max. Antriebsdruck:  
8,6 bar (125 psig)  
Max. Korngröße:  
12,7 mm (1/2")

Max. Ansaughöhe:  
7,2 m Trocken (23,8")  
9,7 m Nass (31,8")

Gewicht:  
1520 Gewinde AL 69 kg (152 lb)  
1520 Gewinde ES 126 kg (278 lb)  
1520 Gewinde Guss 114 kg (251 lb)  
1520 Flansch AL 101 kg (223 lb)  
1530 Flansch ES 137 kg (300 lb)  
1530 Flansch Guss 124 kg (272 lb)  
1530 Flansch Legierung C 153 kg (337 lb)

PS1520/1530

### Abmessungen

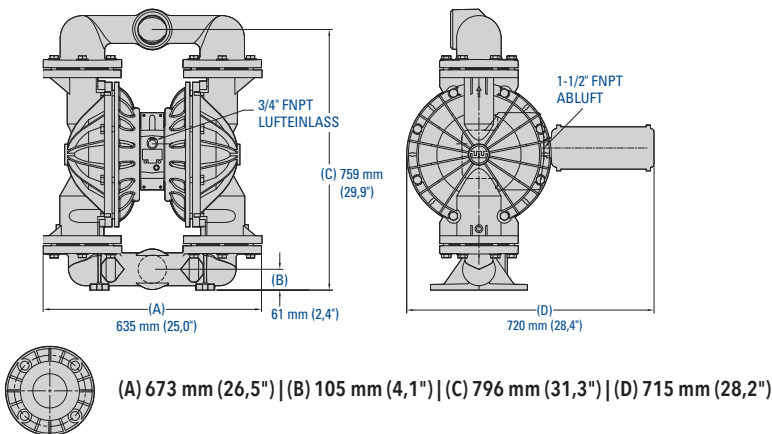

Hinweis: Die Maße variieren je nach Material und Anschlussart. Für weitere Informationen siehe Bedienungsanleitung PS1520/1530 Metall.

### Pumpenkennlinie EZ-INSTALL TPE-MEMBRAN

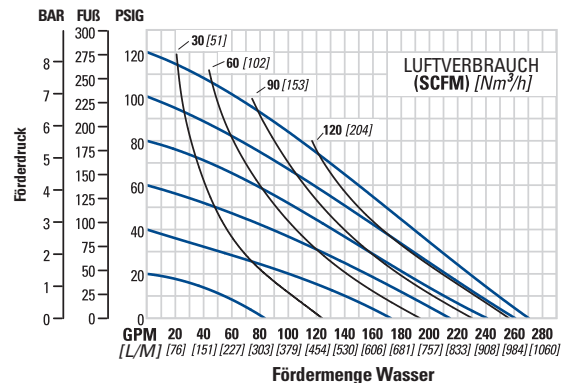



## 6 mm (1/4") PRO-FLO SHIFT VERSCHRAUBTE KUNSTSTOFFPUMPE

BEZEICHNUNG: GEWINDE (PS25/K, PS25/P, PS25/F, PS25/J)



Lufteinlass: 1/4" FNPT  
 Flüssigkeitseinlass: 6 mm (1/4")  
 Flüssigkeitsauslass: 6 mm (1/4")  
 Anschlussstyp: NPT (mit Gewinde)

Max. Durchflussrate:  
 21,6 lpm (5.7 gpm)  
 Max. Einlassdruck:  
 8,3 bar (120 psig)  
 Max. Größe Feststoffe:  
 1,6 mm (1/16")

Max. Saughöhe:  
 4,2 m Trocken (14')  
 8,5 m Nass (28')  
 Versandgewicht:  
 Polypropylen 1,2 kg (2,6 lb)  
 PVDF 1,7 kg (3,8 lb)  
 Leitfähiges Polypropylen 1.2 kg (2.6 lb)  
 Leitfähiges PVDF 1.7 kg (3.8 lb)

PS25

### Abmessungen

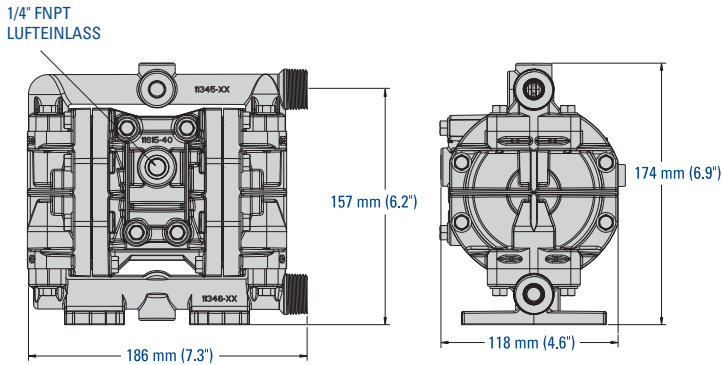

Hinweis: Die Maße variieren je nach Material und Anschlussrichtung. Für weitere Informationen siehe Bedienungsanleitung PS25 Kunststoff.

### Pumpenkennlinie EZ-INSTALL TPE-MEMBRAN

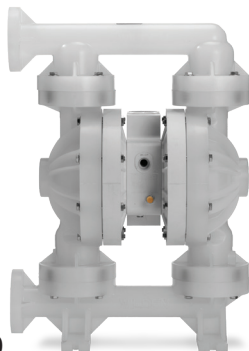
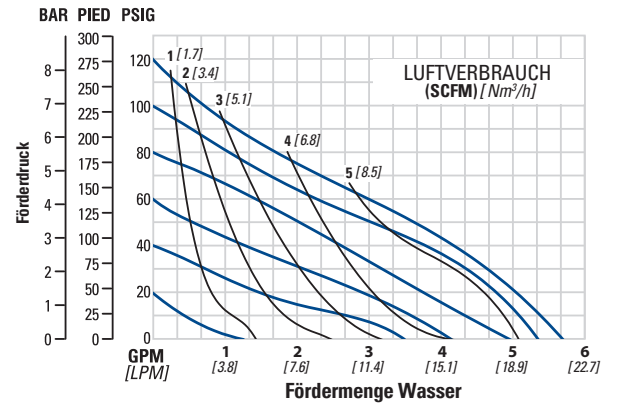

## 38 mm (1-1/2") PRO-FLO SHIFT VERSCHRAUBTE KUNSTSTOFFPUMPE

BEZEICHNUNG: FLANSCH (PS400/K, PS400/P, PS400/F and PS400/J)



Lufteinlass: 3/4" FNPT  
 Flüssigkeitseinlass: 38 mm (1-1/2")  
 Flüssigkeitsauslass: 38 mm (1-1/2")  
 Anschlussstyp: DIN/ANSI (Flansch)

Max. Durchflussrate:  
 458 lpm (121 gpm)  
 Max. Einlassdruck:  
 8,6 bar (125 psig)  
 Max. Größe Feststoffe:  
 6,4 mm (1/4")

Max. Saughöhe:  
 5,6 m Trocken (18,4')  
 9,0 m Nass (29,5')  
 Versandgewicht:  
 Polypropylen 28 kg (62 lb)  
 PVDF 32 kg (70 lb)  
 Leitfähiges Polypropylen 30 kg (67 lb)  
 Leitfähiges PVDF 34 kg (76 lb)

PS400

### Abmessungen

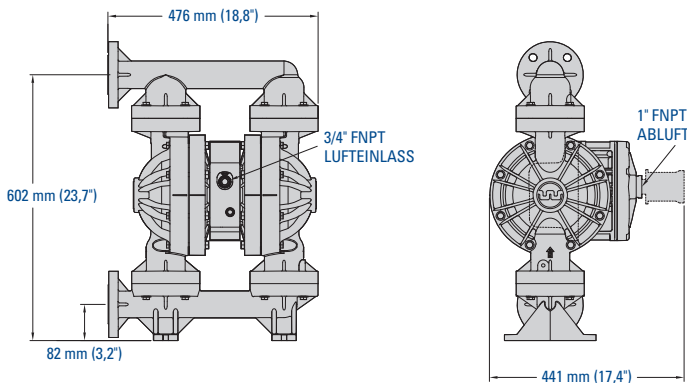

Hinweis: Die Maße variieren je nach Material und Anschlussrichtung. Für weitere Informationen siehe Bedienungsanleitung PS400 Kunststoff.

### Pumpenkennlinie EZ-INSTALL TPE-MEMBRAN

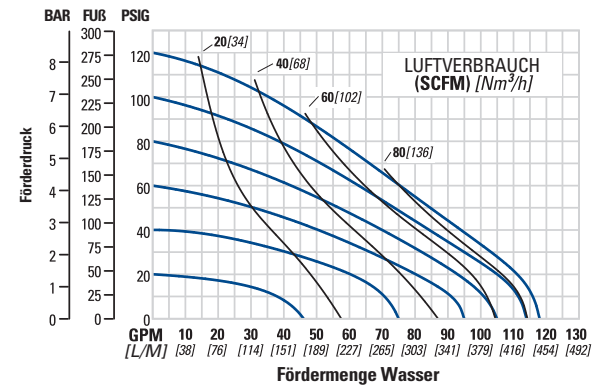

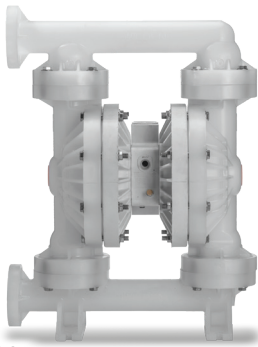

PS800

## 51 mm (2") PRO-FLO SHIFT VERSCHRAUBTE KUNSTSTOFFPUMPE

BEZEICHNUNG: FLANSCH (PS800/K, PS800/P, PS800/F and PS800/J)



Luftanschluss: 3/4" FNPT  
 Saugstutzen: 51 mm (2")  
 Druckstutzen: 51 mm (2")  
 Anschlusstyp:  
 DIN/ANSI (Flansch)

Max. Fördermenge:  
 709 lpm (187 gpm)  
 Max. Antriebsdruck:  
 8,6 bar (125 psig)  
 Max. Korngrösse:  
 6,4 mm (1/4")

Max. Ansaughöhe:  
 5,9 m Trocken (19,3')  
 8,3 m Nass (27,2')  
 Gewicht:  
 Polypropylen 40 kg (89 lb)  
 PVDF 52 kg (115 lb)  
 Leitfähiges Polypropylen 41 kg (91 lb)  
 Leitfähiges PVDF 53 kg (116 lb)

### Abmessungen

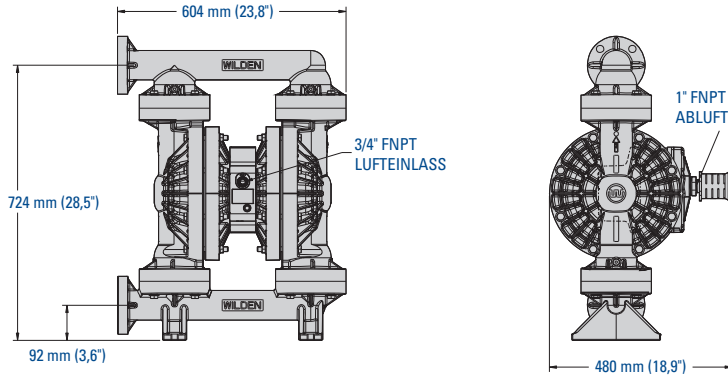

### Pumpenkennlinie EZ-INSTALL TPE-MEMBRAN

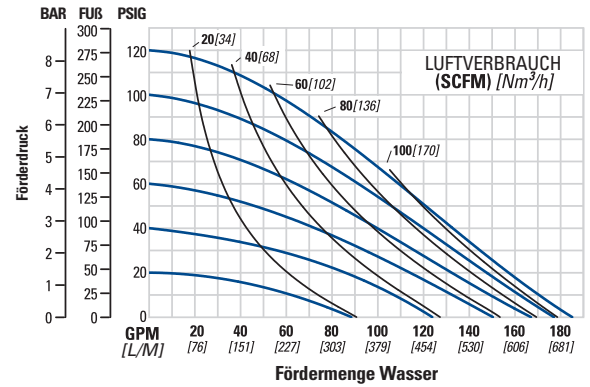

Hinweis: Die Maße variieren je nach Material und Anschlussrichtung. Für weitere Informationen siehe Bedienungsanleitung PS800 Kunststoff.

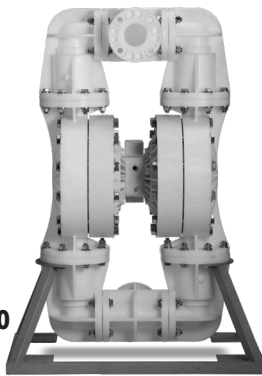

PS1500

## 76 mm (3") PRO-FLO SHIFT VERSCHRAUBTE KUNSTSTOFFPUMPE

BEZEICHNUNG: FLANSCH (PS1500/K, PS1500/P)



Luftanschluss: 3/4" FNPT  
 Saugstutzen: 76 mm (3")  
 Druckstutzen: 76 mm (3")  
 Anschlusstyp:  
 DIN/ANSI (Flansch)

Max. Fördermenge:  
 1,024 lpm (271 gpm)  
 Max. Antriebsdruck:  
 8,6 bar (125 psig)  
 Max. Korngrösse:  
 12,7 mm (1/2")

Max. Ansaughöhe:  
 5,8 m Trocken (19,1')  
 8,6 m Nass (28,4')  
 Gewicht:  
 Polypropylen 125 kg (275 lb)  
 PVDF 152 kg (335 lb)

### Abmessungen

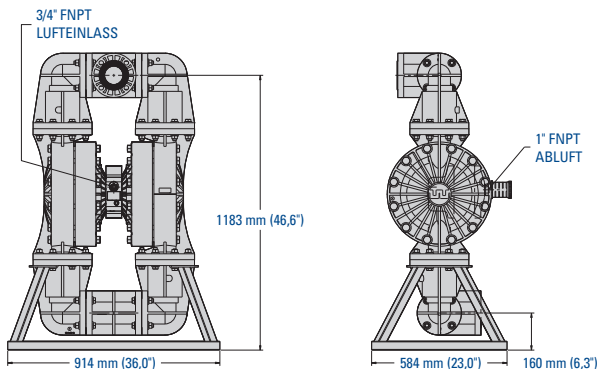

### Pumpenkennlinie EZ-INSTALL TPE-MEMBRAN

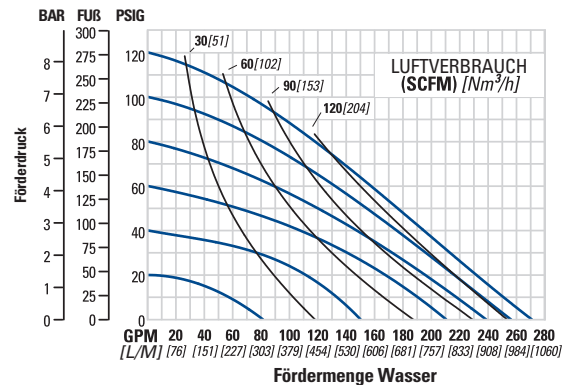

Hinweis: Die Maße variieren je nach Material und Anschlussrichtung. Für weitere Informationen siehe Bedienungsanleitung PS1500 Kunststoff.



PS1

## 13 mm (1/2") PRO-FLO SHIFT SPANNBAND METALLPUMPE

BEZEICHNUNG: GEWINDE (PS1/A, PS1/H, PS1/S)



Luftanschluss: 1/2" FNPT  
 Saugstutzen: 13 mm (1/2")  
 Druckstutzen: 13 mm (1/2")  
 Anschlussstyp:  
 NPT/BSPT (Gewinde)

Max. Fördermenge:  
 60,2 lpm (15,9 gpm)  
 Max. Antriebsdruck:  
 8,6 bar (125 psig)  
 Max. Korngröße:  
 1,6 mm (1/16")

Max. Ansaughöhe:  
 5,9 m Trocken (19,3')  
 9,8 m Nass (32,3')  
 Gewicht:  
 Aluminium 6 kg (13 lb)  
 Legierung C 9,5 kg (21 lb)  
 Edelstahl 9 kg (20 lb)

### Abmessungen

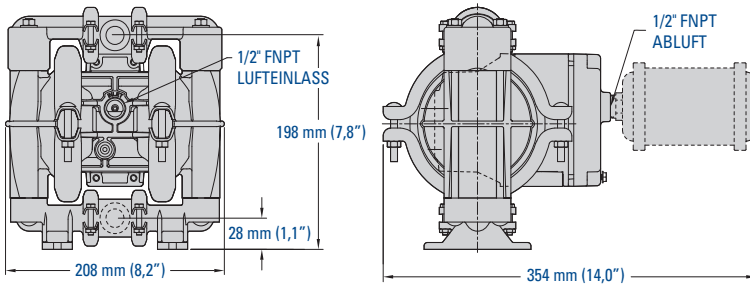

### Pumpenkennlinie PTFE-MEMBRAN

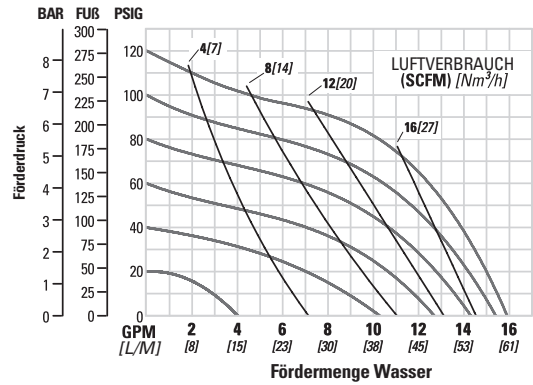

Hinweis: Die Maße variieren je nach Material. Für weitere Informationen siehe Bedienungsanleitung PS1 Metall.



PS4

## 38 mm (1-1/2") PRO-FLO SHIFT SPANNBAND METALLPUMPE

DESIGNATION: GEWINDE (PS4/A, PS4/S, PS4/W)



Luftanschluss: 3/4" FNPT  
 Saugstutzen: 38 mm (1-1/2")  
 Druckstutzen: 38 mm (1-1/4")  
 Anschlussstyp:  
 NPT/BSPT (Gewinde)

Max. Fördermenge:  
 375 lpm (99 gpm)  
 Max. Antriebsdruck:  
 8,6 bar (125 psig)  
 Max. Korngröße:  
 4,8 mm (3/16")

Max. Ansaughöhe:  
 7,1 m Trocken (23,3')  
 8,6 m Nass (28,4')  
 Gewicht:  
 Aluminium 21 kg (46 lb)  
 Edelstahl 316 28 kg (62 lb)  
 Gusseisen 30 kg (66 lb)

### Abmessungen

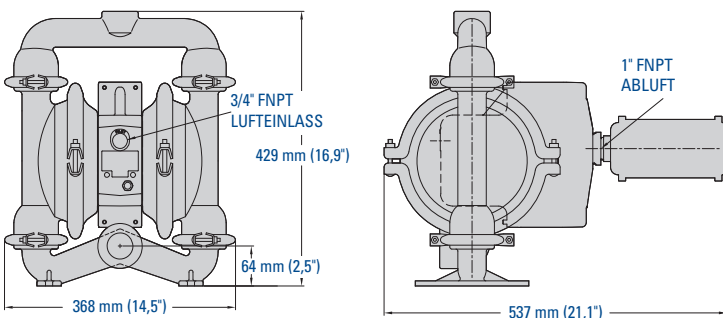

### Pumpenkennlinie EZ-INSTALL TPE-MEMBRAN

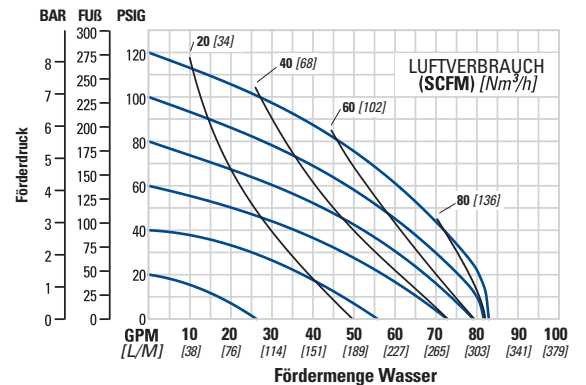

Für weitere Informationen siehe Bedienungsanleitung PS4 Metall.

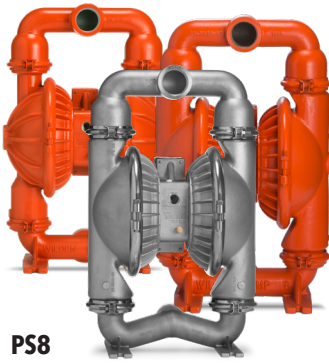

## 51 mm (2") PRO-FLO SHIFT SPANNBAND METALLPUMPE

BEZEICHNUNG: GEWINDE (PS8/A, PS8/S, PS8/W)



Luftanschluss: 3/4" FNPT  
 Saugstutzen: 51 mm (2")  
 Druckstutzen: 51 mm (2")  
 Anschlussstyp:  
 NPT/BSPT (Gewinde)

Max. Fördermenge:  
 723 lpm (191 gpm)  
 Max. Antriebsdruck:  
 8,6 bar (125 psig)  
 Max. Korngrösse:  
 6,4 mm (1/4")

Max. Ansaughöhe:  
 7,2 m Trocken (23,8')  
 9,0 m Nass (29,5')  
 Gewicht:  
 Aluminium 35 kg (78 lb)  
 Edelstahl 316 53 kg (117 lb)  
 Gusseisen 49 kg (109 lb)

PS8

### Abmessungen

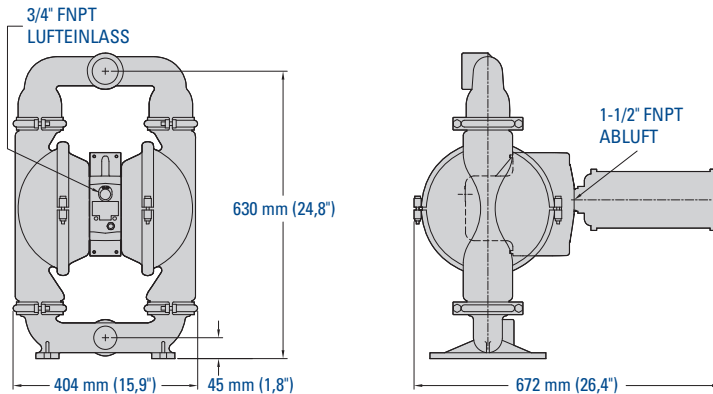

Hinweis: Die Maße variieren je nach Material. Für weitere Informationen siehe Bedienungsanleitung PS8 Metall.

### Pumpenkennlinie EZ-INSTALL TPE-MEMBRAN

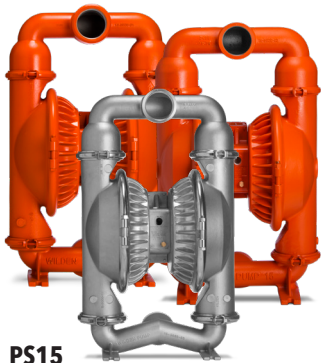
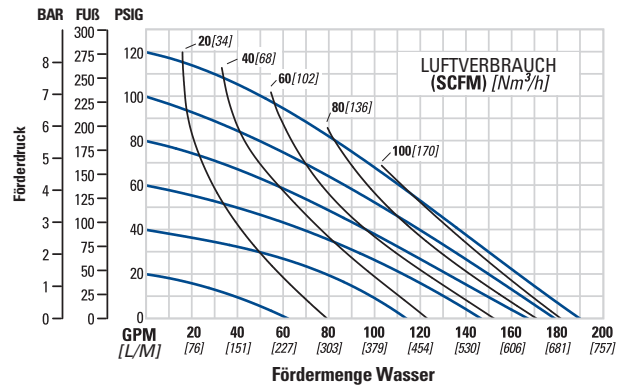

## 76 mm (3") PRO-FLO SHIFT SPANNBAND METALLPUMPE

BEZEICHNUNG: GEWINDE (PS15/A, PS15/S, PS15/W)



Luftanschluss: 3/4" FNPT  
 Saugstutzen: 76 mm (3")  
 Druckstutzen: 76 mm (3")  
 Anschlussstyp:  
 NPT/BSPT (Gewinde)

Max. Fördermenge:  
 927 lpm (245 gpm)  
 Max. Antriebsdruck:  
 8,6 bar (125 psig)  
 Max. Korngrösse:  
 9,5 mm (3/8")

Max. Ansaughöhe:  
 6,6 m Trocken (21,6')  
 8,6 m Nass (28,4')  
 Gewicht:  
 Aluminium 55 kg (121 lb)  
 Edelstahl 316 105 kg (230 lb)  
 Gusseisen 93 kg (205 lb)

PS15

### Abmessungen

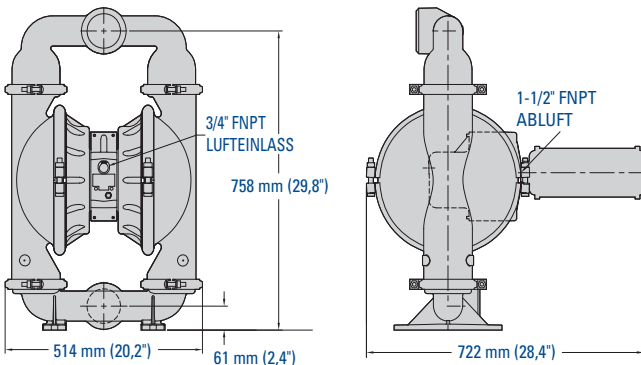

Hinweis: Die Maße variieren je nach Material. Für weitere Informationen siehe Bedienungsanleitung PS15 Metall.

### Pumpenkennlinie EZ-INSTALL TPE-MEMBRAN

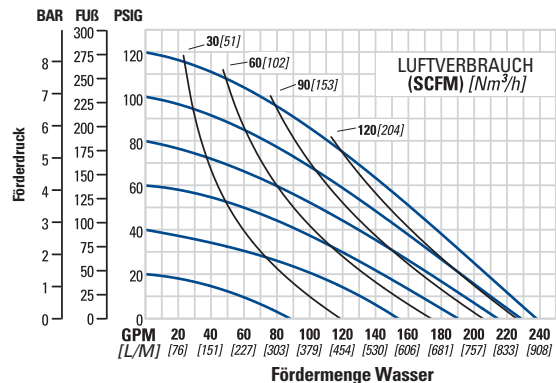

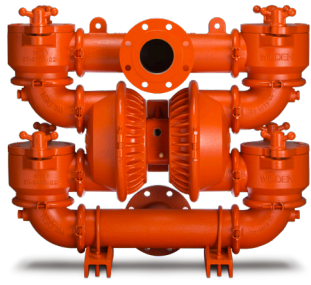

PS20

## 102 mm (4") PRO-FLO SHIFT SPANNBAND METALLPUMPE

BEZEICHNUNG: FLANSCH (PS20/W)



Luftanschluss: 3/4" FNPT

Saugstutzen: 102 mm (4")

Druckstutzen: 102 mm (4")

Anschlussyp:

ANSI (Flansch)

Max. Fördermenge:

1048 lpm (277 gpm)

Max. Antriebsdruck:

8,6 bar (125 psig)

Max. Korngrösse:

35 mm (1-3/8")

Max. Ansaughöhe:

4,4 m Trocken (14,4')

8,6 m Nass (28,4')

Gewicht:

Gusseisen 223 kg (492 lb)

### Abmessungen

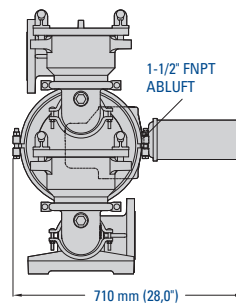
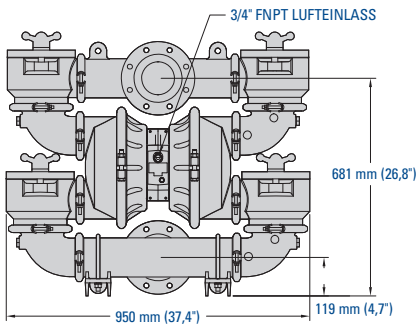

### Pumpenkennlinie EZ-INSTALL TPE-MEMBRAN

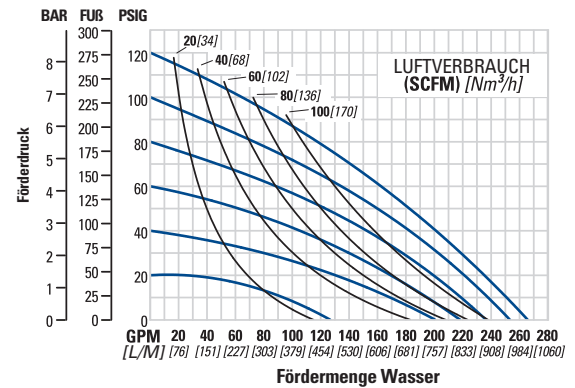

Hinweis: Die Maße variieren je nach Material. Für weitere Informationen siehe Bedienungsanleitung PS20 Metall.

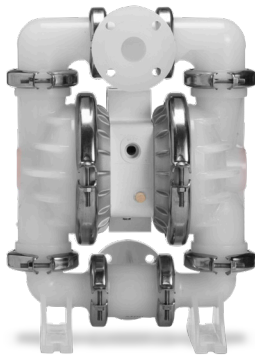

PS4

## 38 mm (1-1/2") PRO-FLO SHIFT SPANNBAND KUNSTSTOFFPUMPE

BEZEICHNUNG: FLANSCH (PS4/K, PS4/P)



Luftanschluss: 3/4" FNPT

Saugstutzen: 38 mm (1-1/2")

Druckstutzen: 38 mm (1-1/2")

Anschlussyp:

DIN/ANSI (Flansch)

Max. Fördermenge:

379 lpm (100 gpm)

Max. Antriebsdruck:

8,6 bar (125 psig)

Max. Korngrösse:

4,8 mm (3/16")

Max. Ansaughöhe:

6,2 m Trocken (20,4')

8,3 m Nass (27,2')

Gewicht:

Polypropylen 18 kg (40 lb)

PVDF 24 kg (52 lb)

### Abmessungen

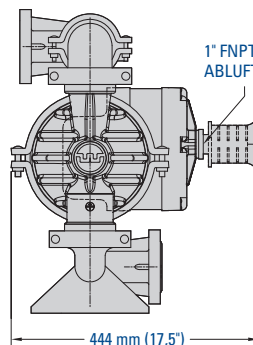
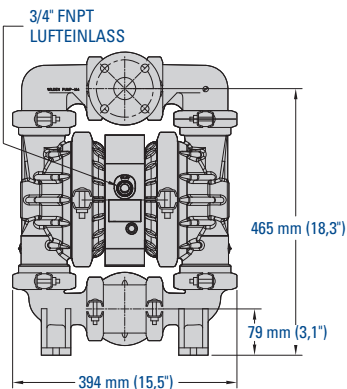

### Pumpenkennlinie EZ-INSTALL TPE-MEMBRAN

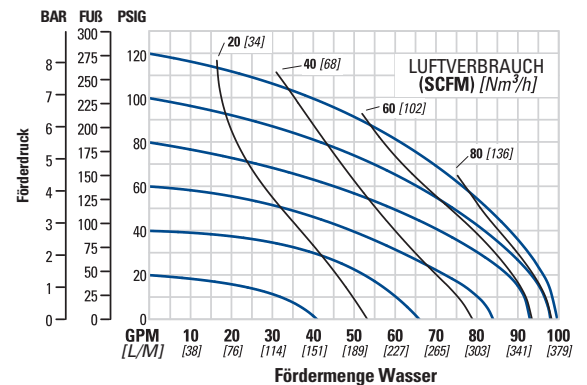

Hinweis: Die Maße variieren je nach Material. Für weitere Informationen siehe Bedienungsanleitung PS4 Kunststoff.



## 51 mm (2") PRO-FLO SHIFT SPANNBAND KUNSTSTOFFPUMPE

BEZEICHNUNG: FLANSCH (PS8/P)



Luftanschluss: 3/4" FNPT

Saugstutzen: 51 mm (2")

Druckstutzen: 51 mm (2")

Anschlussyp:

DIN/ANSI (Flansch)

Max. Fördermenge:

643 lpm (170 gpm)

Max. Antriebsdruck:

8,6 bar (125 psig)

Max. Korngröße:

6,4 mm (1/4")

Max. Ansaughöhe:

6,6 m Trocken (21,8')

8,3 m Nass (27,2')

Gewicht:

36 kg (79 lb)

PS8

## Abmessungen

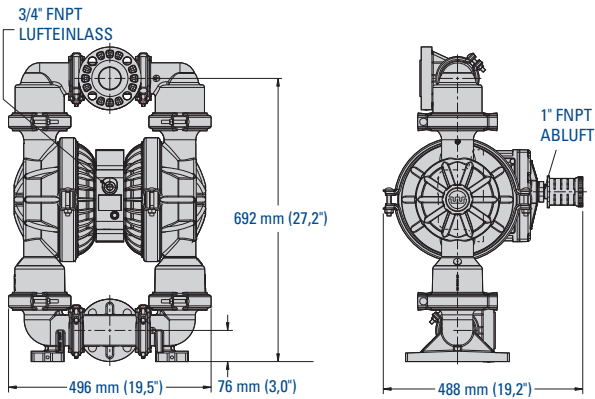

Hinweis: Die Maße variieren je nach Material. Für weitere Informationen siehe Bedienungsanleitung PS8 Kunststoff.

## Pumpenkennlinie EZ-INSTALL TPE-MEMBRAN

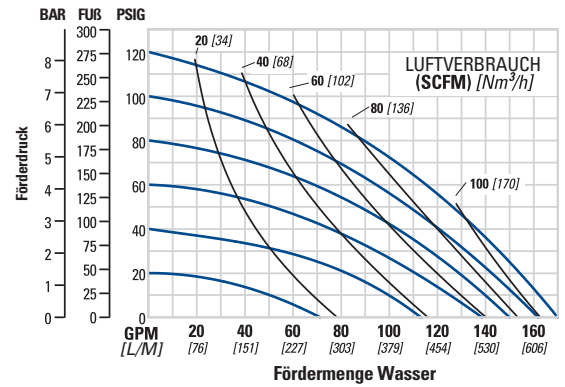

**WILDEN®**

PSG  
22069 Van Buren Street  
Grand Terrace  
CA, 92313-5651  
USA  
P: +1 (909) 422-1730  
F: +1 (909) 783-3440  
[wildenpump.com](http://wildenpump.com)



Where Innovation Flows

WL-19230-C-12de

Autorisierter PSG®-Partner:

Copyright 2026 PSG®, ein Dover-Unternehmen