

**ISTRUZIONI 1401-Q00 i**

Publicazione	1401
In vigore da	Ottobre 2022
Precedente	Aprile 2020

Traduzione delle istruzioni originali

DDK

COMPRESSORI A VITE

MISTRAL - B600 - TYPHON II

Estremità dell' albero nudo per installazione su camion

INSTALLAZIONE**MANUTENZIONE****SICUREZZA****STOCCAGGIO**

Questo manuale contiene solamente le informazioni relative ai compressori con estremità dell' albero nudo. È tassativo disporre il manuale del compressore e di tutti quelli relative agli accessori e la lista de pezzi di ricambio prima dell'installazione.

CERTIFICATO DI CONFORMITÀ CE :

Il Certificato di conformità CE (versione cartacea) è sistematicamente allegata all'apparecchiatura al momento della spedizione.

GARANZIA :

Il compressori a vite MISTRAL - B600 - TYPHON II sono garantiti per un periodo di 24 mesi entro i limiti indicati nelle nostre Condizioni generali di vendita. L'uso di olio BSC3 porta la nostra garanzia di 24 a 36 mesi. Nel caso di un uso diverso da quello previsto nel Manuale di Istruzioni e senza previo accordo di MOUVEX, la garanzia sarà annullata.

Estensione della garanzia con olio BSC3 : Vedi § GARANZIA.



Z.I. La Plaine des Isles - F 89000 AUXERRE - FRANCE
Tel. : +33 (0)3.86.49.86.30 - Fax : +33 (0)3.86.49.87.17
contact.mouvex@psgdover.com - www.mouvex.com

Il vostro distributore :

COMPRESSORI A VITE CAMION MOUVEX
ISTRUZIONI DI SICUREZZA, STOCCAGGIO, INSTALLAZIONE E MANUTENZIONE
MODELLI : DDK
MISTRAL - B600 - TYPHON II
Estremità dell' albero nudo per installazione su camion

SOMMARIO	Pagina
1. DATI DI SICUREZZA	3
2. INSTALLAZIONE	4
2.1 Posizione di montaggio	4
2.2 In aspirazione	5
2.3 In mandata	5
2.4 Azionamento	6
3. MANUTENZIONE	7
3.1 Pianificazione della manutenzione	7
3.2 Sostituire il filtro dell'aria	7
3.3 Verifica degli organi di trasmissione	7
3.4 Verifica della valvola di protezione e della valvola di non ritorno	7
4. GARANZIA	7
4.1 Reclami in garanzia	7
4.2 Estensione della garanzia di 24 mesi con olio BSC3 ..	7
5. RIPARAZIONE GUASTI	8
6. CONDIZIONI DI MAGAZZINAGGIO	8
6.1 Compressore	8
6.2 Olio BSC	8
7. SMALTIMENTO	8
8. SCHEDA INFORMATIVA COMPRESSORI	9

Definizione dei simboli di sicurezza



Questo è un SIMBOLO DI ALLARME DI SICUREZZA. Quando vedete questo simbolo sul prodotto, oppure nel manuale, conviene ricercare una delle parole di avvertenza seguenti e stare attenti al rischio potenziale di ferite personali, di morte o di danni alle cose.



Avverte che esistono rischi che **PROVOCHERANNO** lesioni personali serie, la morte o danni importanti alle cose.



Avverte che esistono rischi che **POSSONO** provocare lesioni personali serie, la morte oppure danni importanti alle cose.



Avverte che esistono rischi che **POSSONO** provocare lesioni personali oppure danni alle cose.

AVVISO

Indica le istruzioni speciali importanti che devono essere rispettate.

OSSERVAZIONI :

I compressori a vite camion MOUVEX DEVONO essere installati da personale qualificato. L'impianto DEVE essere conforme alle norme locali, ai regolamenti nazionali e agli standard di sicurezza in vigore.

Il presente manuale ha lo scopo di consentire la corretta installazione e il relativo avviamento dei compressori a vite MOUVEX e, pertanto, DEVE sempre accompagnare il compressore.

La manutenzione dei compressori a vite MOUVEX dovrà essere effettuata **SOLTANTO** da tecnici specializzati. Detti interventi dovranno rispettare le norme locali e nazionali nonché gli standard di sicurezza in vigore. **PRIMA** di utilizzare i compressori MOUVEX, leggere integralmente il presente manuale nonché tutte le istruzioni ed avvertenze.

Non rimuovere in alcun caso NESSUNO degli adesivi indicanti le avvertenze d'uso dei compressori.

1. DATI DI SICUREZZA

 <p>AVVERTIMENTO</p>		<p>È TASSATIVO STRINGERE IL FRENO A MANO DEL CAMION E BLOCCARE LE RUOTE ANTERIORI PRIMA D'INTERVENIRE A RISCHIO DI PROVOCARE GRAVI USTIONI CORPOREE O DANNI MATERIALI.</p>
<p>Una macchina pericolosa può provocare ferite personali o danni alle cose.</p>		
 <p>AVVERTIMENTO</p>		<p>LA COMPRESSIONE DI GAS IN UN RECIPIENTE CHE CONTIENE GAS INFIAMMABILI O ESPLOSIVI O LA COMPRESSIONE DI GAS INFIAMMABILI O ESPLOSIVI PUÒ PROVOCARE DANNI MATERIALI, FERITE O MORTE.</p>
<p>I gas pericolosi possono provocare danni materiali, ferite o la morte.</p>		
 <p>AVVERTIMENTO</p>		<p>LA MANCATA INSTALLAZIONE DI VALVOLE DI PROTEZIONE DI DIMENSIONE ADEGUATA PUÒ PROVOCARE DANNI MATERIALI, LESIONI PERSONALI O MORTE.</p>
<p>Una pressione pericolosa può provocare ferite personali o danni alle cose.</p>		
 <p>ATTENZIONE</p>		<p>DURANTE IL FUNZIONAMENTO, I COMPRESSORI, I CONDOTTI E GLI ACCESSORI SI SURRISCALDANO E POSSONO PROVOCARE LESIONI GRAVI.</p>
<p>Una temperatura eccessiva può provocare lesioni o danni materiali.</p>		
 <p>AVVERTIMENTO</p>		<p>IL CONTENUTO DI COMPRESSORE, CISTERNA, CONDOTTI E FILTRI, PUÒ ESSERE PERICOLOSO PER LA SALUTE. PRENDERE TUTTE LE DEBITE PRECAUZIONI QUANDO SI EFFETTUANO LE OPERAZIONI DI MANUTENZIONE SUL COMPRESSORE.</p>
<p>I liquidi tossici o pericolosi possono provocare gravi ferite.</p>		
 <p>AVVERTIMENTO</p>		<p>IL RUMORE EMESSE DAI COMPRESSORI A VITE MOVEX PUÒ SUPERARE IN FUNZIONAMENTO 80 DBA. NEL CASO RICORRENTE, GLI OPERATORI DEVONO INDOSSARE IDONEE PROTEZIONI ACUSTICHE. SE NON S'INDOSSANO PROTEZIONI ACUSTICHE NELLE ZONE IN CUI IL RUMORE È SUPERIORE A 80 DBA PUÒ INDURRE LESIONI GRAVI PERMANENTI.</p>
<p>Il rumore può provocare gravi lesioni.</p>		

CHECK LIST DI SICUREZZA

1. Prima di utilizzare il compressore, assicurarsi che la cisterna a cui è collegato sia omologata per la pressione e/o il vuoto prodotti.
2. Verificare che la cisterna è dotata di valvola di protezione correttamente dimensionati. Per la pulizia di condotti e accessori, non utilizzare solventi o prodotti infiammabili.
3. Non è consentito introdurre o lasciar introdurre nel compressore delle miscele di gas/aria potenzialmente volatili o esplosive.
4. Tutte le cisterne soggette a pressione e condotti collegati al compressore devono essere isolati e messi in condizioni tali da permettere loro di funzionare in totale sicurezza.
5. In caso di utilizzo di compressori montati su camion, gli operatori devono indossare protezioni acustiche adeguate.
6. Alcune componenti del compressore sono pesanti e possono provocare lesioni se manipolate non correttamente. Utilizzare dei dispositivi di sollevamento adeguati in caso di spostamento del gruppo.
7. In caso di sollevamento, si dovrà provvedere alla messa a terra del compressore per evitare gli effetti dell'elettricità statica.
8. A causa della compressione, la temperatura dell'aria che esce dal compressore è superiore alla temperatura ambiente. Controlla che l'aumento della temperatura non incida sul prodotto trasferito e i materiale utilizzati nel sistema. Esporre dei cartelli che indichino chiaramente che le superfici potenzialmente calde del compressore, condotti e accessori causano ustioni in caso di contatto.
9. Il montaggio del compressore deve essere effettuato correttamente e il compressore deve essere fissato in modo appropriato. Per ulteriori ragguagli in merito, fare riferimento alla sezione "Montaggio del compressore" contenuta nel presente manuale.

IMPORTANTE :

I COMPRESSORI MOVEX NON SONO PROGETTATI PER ASPIRARE GAS, LIQUIDI, POLVERI O CONDENSE. QUALSIASI UTILIZZO DI QUESTO TIPO ANNULLA LA GARANZIA.

TRASPORTO :

Il compressore può essere sollevato dalla parte sottostante per essere trasportato.



I fili di fissaggio delle flange di mandata possono essere utilizzati per l'installazione di un anello di sollevamento che permetta il trasporto del compressore.



2. INSTALLAZIONE

Le viti utilizzate per :

- mantenere il compressore
- montare la flangia di aspirazione
- montare la flangia di mandata

devono essere perlomeno di qualità 8-8.

In fase di installazione, assicurarsi che nessun corpo estraneo entri nel compressore. Le tubazioni di aspirazione e mandata devono essere perfettamente pulite.

Ogni corpo estraneo rischierebbe di danneggiare seriamente il compressore.

I punti di fissaggio disponibili da un lato devono essere utilizzati eccetto per TYPHON II che richiede l'utilizzo di 4 viti. La distanza fra le coppie di viti deve essere superiore a 220 mm.



La presenza di corpi estranei nel condotto di aspirazione del compressore può provocare gravi danni materiali o lesioni di notevole entità.

2.1 Posizione di montaggio

La posizione di montaggio sul veicolo dovrà essere facilmente accessibile. In particolare, verificare l'accessibilità del tappo di riempimento dell'olio, dei tappi magnetici e del filtro.

Scegliere una posizione che consenta al compressore di essere relativamente protetto dai getti di pietre, dagli spruzzi, dai gas di scarico e dal calore sprigionati dal motore. In caso di azionamento diretto mediante cardano, il compressore sarà ubicato fra i longheroni del telaio. Negli altri casi di azionamento, può trovarsi indifferentemente fra i longheroni o sul lato del telaio. Il compressore può essere montato in posizione leggermente inclinata, a condizione di non superare i valori di inclinazione stabiliti dai presenti disegni.

Se il compressore necessita di verniciatura, utilizzare una vernice adatta alle alte temperature.

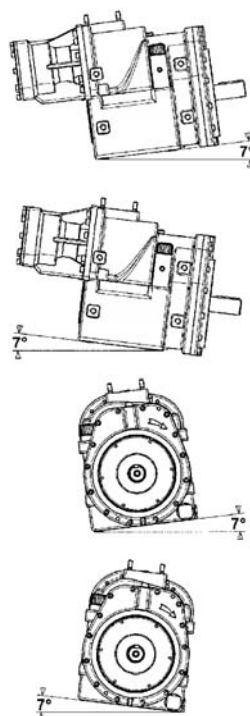

	IMPORTANTE
<p>In fase di funzionamento, la temperatura della superficie di un compressore e dei pezzi adiacenti può essere dell'ordine di 200° C.</p> <p>Pertanto, il compressore e i pezzi adiacenti potrebbero provocare ustioni di notevole entità e danni materiali.</p> <p>Di conseguenza, onde evitare qualsivoglia rischio di ustione, si dovrà fare attenzione a non avvicinare alcun organo sensibile al calore ed apporre delle targhette che segnalino agli utilizzatori che il compressore è molto caldo.</p>	

2. INSTALLAZIONE (segue)

2.2 In aspirazione

La tabella seguente indica le dimensioni dei filtri aria autorizzate per ogni compressore.

Compressore	Filtro autorizzato
B600	FC7 o FC10
MISTRAL	FC7 o FC10
TYPHON II	FC10

Il compressore va dotato - sul lato aspirazione - del filtro aria MOUVEX FC.

Questo filtro deve essere installato orizzontalmente, con il coperchio di protezione rivolto verso l'alto. Va posizionato in modo da essere relativamente protetto dai getti di pietre, dagli spruzzi, dai gas di scarico e dal calore sprigionati dal motore.

Il filtro dell'aria è collegato al compressore da un tubo flessibile. Prima di procedere a questo collegamento, che dovrà essere perfettamente ermetico, verificare la pulizia della tubatura d'aspirazione e delle flange di fissaggio.

L'indicatore di intasamento deve rimanere visibile all'operatore durante il funzionamento.

Onde rendere agevole l'accesso al filtro, occorre predisporre uno spazio libero di 400 mm necessario per sostituire la cartuccia, come indicato nella figura sottostante :

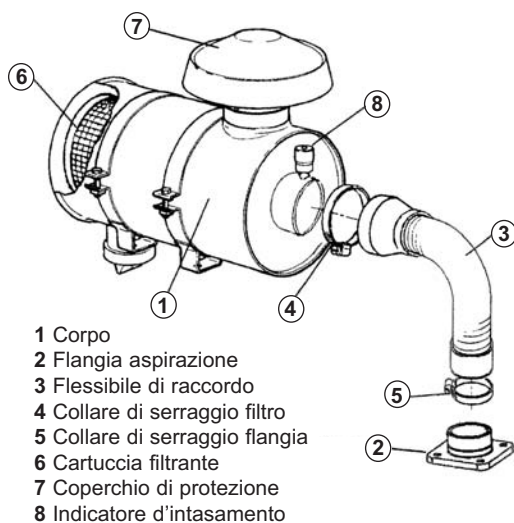
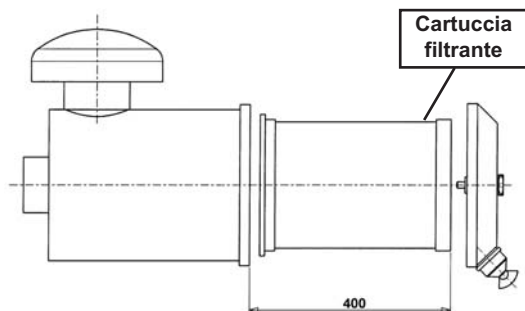

2.3 In mandata

2.3.1 Silenziatore

Permette di attenuare i rumori nella tubazione. Il silenziatore va posizionato nel punto più vicino possibile alla mandata del compressore.

Va saldato direttamente sul tubo di mandata.

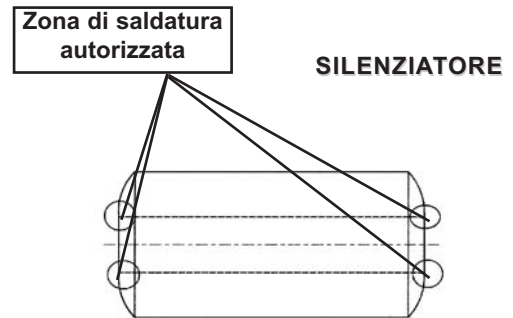

Qualsivoglia intervento di saldatura realizzato al di fuori di questa zona autorizzata, danneggerà notevolmente il silenziatore. In particolare, non è consentito saldare un braccio di fissaggio sopra.

2.3.2 Valvola di non ritorno e valvola di protezione

È assolutamente indispensabile proteggere il compressore con una valvola di non ritorno e una valvola di protezione.

Vedi Istruzioni 1401-E00 VALVOLA DI PROTEZIONE E NON RITORNO MISTRAL B600 TYPHON II.

2. INSTALLAZIONE (segue)

2.4 Azionamento

2.4.1 Azionamento mediante cardano

Rispettare scrupolosamente le seguenti indicazioni :

- L'albero dovrà essere equilibrato dinamicamente.
- La lunghezza e l'inclinazione dell'albero devono essere ridotte per quanto possibile, vedi tabella.
- L'albero di trasmissione deve scorrere perfettamente durante la rotazione.
- Le ganasce dei giunti del cardano devono essere parallele.
- Le flange d'accoppiamento non devono presentare né eccentricità, né deformazione della superficie d'appoggio.
- L'angolo formato dal cardano e dall'asse di trasmissione non deve superare i 15°.
- L'albero del compressore dovrà essere parallelo a quello della presa di forza.

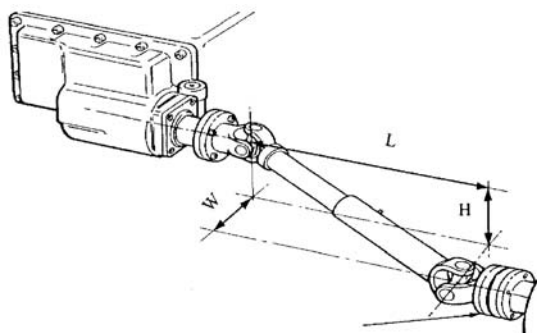

A	Angolo del cardano	
0,017	1°	OTTIMO
0,035	2°	
0,052	3°	
0,070	4°	
0,087	5°	OK
0,105	6°	
0,125	7°	
0,141	8°	
0,158	9°	VALORI LIMITE
0,176	10°	
0,194	11°	
0,213	12°	
0,231	13°	
0,249	14°	
0,268	15°	

$$A = \frac{\sqrt{H^2 + W^2}}{L}$$

Se H = Zero, A = W / L

Se W = Zero, A = H / L

In caso di azionamento diretto, onde proteggere la presa di forza in caso di bloccaggio del compressore, è **necessario montare un limitatore di coppia**.

La società MOUVEX declina ogni responsabilità in caso di danni risultanti da un tale bloccaggio qualora quest'ultimo sia dovuto ad un uso scorretto del compressore o qualora non sia installato il limitatore di coppia.

Vedi Istruzioni 1401-B00 LIMITATORE DI COPPIA MISTRAL B600 TYPHON II MX12.



La mancata osservanza delle norme di lubrificazione dei cardani può provocare la rottura degli stessi, danni materiali o lesioni gravi.

2.4.2 Azionamento mediante pulegge a cinghia

Il rapporto delle pulegge viene stabilito in base alla velocità della presa di forza e di quella del compressore.

Per la scelta dei tipi di cinghie e pulegge, attenersi scrupolosamente alle indicazioni del costruttore.

Rispettare con attenzione le seguenti regole di montaggio :

- L'albero che regge la puleggia motrice dovrà essere perfettamente parallelo all'albero del compressore.
- Le pulegge devono essere allineate correttamente.
- La tensione delle cinghie dovrà essere sufficiente onde evitare ogni vibrazione o slittamento.
- Le cinghie devono essere in grado di trasferire la potenza consumata dal compressore.

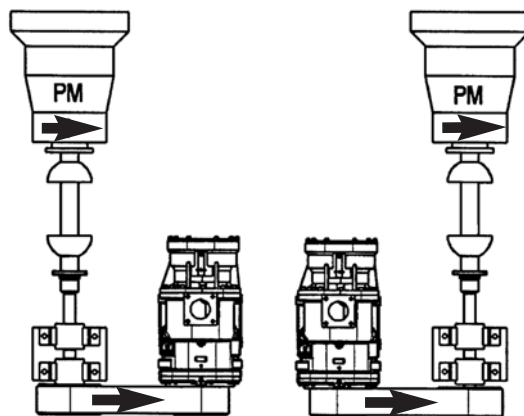

PRESA DI FORZA SENSO ORARIO

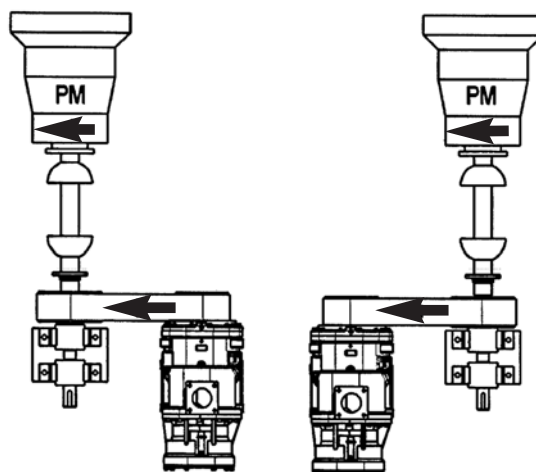

PRESA DI FORZA SENSO ANTIORARIO

In ogni caso, l'azionamento deve consentire :

- La conservazione della velocità di rotazione del compressore durante le variazioni di carico (variazioni di pressione).
- Di non sottoporre il compressore ad avviamenti/arresti bruschi o insufficienti.

3. MANUTENZIONE

3.1 Pianificazione della manutenzione

Si veda le note centrali per il programma di manutenzione.

3.2 Sostituire il filtro dell'aria

Controllare ogni settimana l'indicatore d'intasamento. Quando diventa rosso, sostituire la cartuccia del filtro.

Prima di inserire una nuova cartuccia, pulire l'interno del corpo del filtro con un panno inumidito e pulito.



La presenza di corpi estranei nel condotto di aspirazione del compressore può provocare gravi danni materiali o lesioni di notevole entità.

3.3 Verifica degli organi di trasmissione

3.3.1 Trasmissione mediante cardano

Controllare periodicamente l'assenza di gioco nelle ganasce e crociere del cardano facendo girare il medesimo manualmente in un senso poi nell'altro.

3.3.2 Azionamento pulegge / cinghie

Controllare periodicamente che la tensione delle cinghie sia sufficiente. Procedere nuovamente al tensionamento, se necessario.

Ingrassare regolarmente i cuscinetti seguendo le indicazioni del costruttore.

3.4 Verifica della valvola di protezione e della valvola di non ritorno

Vedi Istruzioni 1401-E00 VALVOLA DI PROTEZIONE E NON RITORNO MISTRAL B600 TYPHON II.

4. GARANZIA

4.1 Reclami in garanzia

I seguenti pezzi sono considerati pezzi usurabili :

- Cartuccia filtrante
- Olio del compressore

La garanzia non copre i danni subiti dai pezzi usurabili.

Le seguenti situazioni annulleranno la garanzia per tutti i componenti del gruppo :

- Alterazione della regolazione della valvola di protezione.
- Presenza di corpo estraneo nel corpo del compressore.
- Tracce di danni dovuti ad un utilizzo anomalo del gruppo.
- Utilizzo di pezzi non originali.
- Riparazione del compressore da parte di un riparatore non autorizzato da MOUVEX.
- Costruzione del gruppo non convalidata dal nostro Ufficio studi.
- Utilizzo di olio diverso da BSC per compressore 13R/15L o 19R/22L e 20R/30R nel loro 3° anno (fornire fatture).

Qualsiasi resa di materiale al nostro stabilimento deve essere preventivamente oggetto di un'Autorizzazione di Resa di materiale (RMA) fornita dal nostro Servizio Assistenza.

L'installatore o il distributore devono compilare una Scheda informativa dei compressori da inviarsi a MOUVEX per qualsiasi richiesta di garanzia.

4.2 Estensione della garanzia di 24 mesi con olio BSC3

L'opzione Estensione della garanzia di 24 mesi con olio BSC3 aumenta la garanzia per il compressore a vite a 60 mesi :

- Solo zona Europa,
- Riguarda solo il compressore con albero nudo con o senza moltiplicatore, esclusi i gruppi e gli accessori (filtro dell'aria, limitatore di coppia, valvola di protezione e della valvola di non ritorno...),
- Utilizzo di olio BSC3 (fornire fatture),
- Condizioni identiche all'attuale garanzia standard.

5. RIPARAZIONE GUASTI

ATTENZIONE :
RISPETTARE TUTTE LE AVVERTENZE DI SICUREZZA RIPORTATE IN QUESTA GUIDA.

Sintomo	Possibile origine	Rimedio
1. Problema di pressione	Cadute di pressione troppo elevate.	Verificare i diametri delle canalizzazioni.
	Valvola di protezione difettosa.	Verificare la pressione di apertura.
	Valvola antiritorno difettosa.	Verificare il buon funzionamento della valvola antiritorno.
2. Problema di portata	Velocità del compressore in funzione.	Regolare la velocità rispettando i limiti autorizzati.
	Valvola di protezione difettosa.	Verificare la pressione di apertura.
3. Temperatura troppo alta	Filtro d'aspirazione sporco.	Pulire la cartuccia del filtro o sostituirla se necessario.
	Pressione dell'aria troppo alta.	Si vedano i sintomi 1. / 2.
	Temperatura ambiente troppo alta.	Rispettare la temperatura di aspirazione ammissibile.
	Mancanza di olio.	Controllare il livello dell'olio.
	Velocità del compressore troppo bassa.	Regolare la velocità rispettando i limiti autorizzati.
	Il ventilatore del radiatore per l'olio non gira.	Controllare il fusibile e il motore del ventilatore.
4. Caduta di pressione all'aspirazione > 75 mbar (indicatore d'intasamento rosso)	Filtro di aspirazione sporco.	Pulire la cartuccia del filtro o sostituirla se necessario.
	Flessibile di aspirazione piegato.	Controllare il flessibile di aspirazione.
5. Il compressore non funziona	Limitatore di coppia difettoso.	Sostituire il limitatore di coppia.
	Trasmissione difettosa.	Consultare il vostro servizio assistenza.
6. Limitatore di coppia difettoso	Compressore danneggiato.	Consultare il vostro servizio assistenza.
	Parametrizzazione del motore/trasmissione inadatta.	Consultare il vostro concessionario.
	Olio troppo viscoso.	Consultare il Manuale d'istruzioni del compressore.
7. Perdita d'olio	Troppo olio.	Controllare il livello dell'olio.
	Valvola di sfogo dell'indicatore d'olio intasata.	Pulire la valvola di sfogo.
8. Vibrazioni	Regime del motore inadatto.	Aumentare la velocità rispettando i limiti autorizzati.
	Trasmissione difettosa.	Verificare il cardano.
	Mancanza di rigidità del telaio.	Attenersi alle regole d'installazione del costruttore.

6. CONDIZIONI DI MAGAZZINAGGIO

6.1 Compressore

Il materiale deve essere sistematicamente stoccato al riparo dalle intemperie.

Il materiale deve conservare le protezioni d'origine fino alla installazione immediata sull'applicazione finale.

In caso di interruzione dell'operazione di installazione, ripristinare le protezioni d'origine o protezioni equivalenti.

6.2 Olio BSC

L'olio BSC deve essere immagazzinato in un luogo asciutto, al riparo dal gelo e dalla luce, nel suo imballaggio d'origine chiuso e sigillato.

La durata massima d'immagazzinamento è di circa 60 mesi.



7. SMALTIMENTO

Lo smaltimento del compressore dovrà essere effettuato in conformità con la normativa vigente.

Per questa operazione bisognerà prestare un'attenzione particolare allo scarico del compressore.

8. SCHEDA INFORMATIVA COMPRESSORI

Qualsiasi resa di materiale deve essere preventivamente autorizzata dal nostro servizio.

 <p style="text-align: center;">Servizio post-vendita</p> <p style="font-size: small;">Z.I. La Plaine des Isles - 2 rue des Caillottes - 89000 AUXERRE - FRANCE ☎ +33 3 86 49 87 25 - mouvex.customersupport@psgdoover.com</p>	<h3 style="margin: 0;">SCHEDA INFORMATIVA COMPRESSORI</h3>	
Al fine di trattare correttamente i reclami in garanzia, si prega di compilare innanzitutto questa Scheda informativa. Vi ringraziamo di restituire questo documento debitamente compilato via e-mail il prima possibile.		
NOME, INDIRIZZO E NUMERO DI TELEFONO DEL CLIENTE		
Materiale acquistato da :	Materiale montato da :	Materiale utilizzato da : ☛ Persona da contattare per informazioni tecniche : ☎
MATERIALE INTERESSATO DALL'INTERVENTO		
<input type="checkbox"/> Compressore a vite <input type="checkbox"/> Compressore a palette Tipo : Data di consegna : Data di avviamento : Numero di serie : Stima del numero di ore di funzionamento : L'attrezzatura è stata sostituita ? <input type="checkbox"/> Sì <input type="checkbox"/> No ☛ Se sì, indicare il N° di serie :		
<b style="text-align: center;">TIPO DI INSTALLAZIONE <input type="checkbox"/> Azionamento diretto con presa di forza <input type="checkbox"/> Azionamento con puleggia e cinghia <input type="checkbox"/> Limitatore di coppia (valore): <input type="checkbox"/> Taratura della valvola (valore): <input type="checkbox"/> Gruppo DDNC <input type="checkbox"/> Gruppo DDIC <input type="checkbox"/> Altro (motore elettrico, termico o idraulico) ☛ Breve descrizione : <i>(allegare uno schema o le foto dell'installazione)</i>	<b style="text-align: center;">CONDIZIONI D'USO ☛ Velocità del compressore : giri/mn ☛ Pressione d'esercizio : bar ☛ Velocità del contagiri del camion al momento dell'incidente : giri/mn ☛ Rapporto della presa di forza : ☛ Prodotto da scaricare : <hr/> <b style="text-align: center;">CONDIZIONI DI ASPIRAZIONE <input type="checkbox"/> Presa d'aria al tubo d'aspirazione <input type="checkbox"/> Presa d'aria diretta <input type="checkbox"/> Tubi flessibili tra filtro e flangia d'aspirazione <input type="checkbox"/> Tubi in acciaio inox tra filtro e flangia d'aspirazione <input type="checkbox"/> Filtro tipo :	
DESCRIZIONE DELL'ANOMALIA		
<input type="checkbox"/> Perdita olio <input type="checkbox"/> Flusso insufficiente <input type="checkbox"/> Pressione insufficiente <input type="checkbox"/> Bloccaggio <input type="checkbox"/> Rumore / vibrazione <input type="checkbox"/> Altro :		
 IN CASO DI RESTITUZIONE DEL MATERIALE ALLA NOSTRA FABBRICA, RICHIEDERE IMPERATIVAMENTE PRIMA DI INVIARE L'AUTORIZZAZIONE DI RESTITUZIONE DEL MATERIALE (RMA) CHE TI SARÀ FORNITO DA SERVIZIO POST-VENDITA MOUVEX.		