

**ISTRUZIONI 1011-W00 i**

Publicazione	1011
In vigore da	Giugno 2023
Precedente	Settembre 2022

Traduzione delle istruzioni originali

Sistema ECS (Easy Clean System) per pompe SLS 4/8 & FLO 6/8/11/15/25/40/50



Questo manuale di istruzioni MOUVEX è un ausilio di montaggio ma non sostituisce in ogni caso le istruzioni specifiche dei fornitori di materiali. Queste istruzioni specifiche devono essere lette prima di assemblare l'attrezzatura.

Questa istruzione devono essere utilizzate esclusivamente in aggiunta alle istruzioni seguenti :

- el manuale di Istruzioni della pompa
- NT 1011-S00 Dispositivo sorveglianza soffiato Serie C SL FLO

GARANZIA :

Il sistema ECS per le pompe SLS 4/8 & FLO 6/8/11/15/25/40/50 è garantito per un periodo di 24 mesi entro i limiti indicati nelle nostre Condizioni generali di vendita. Nel caso di un uso diverso da quello previsto nel Manuale di Istruzioni e senza previo accordo di MOUVEX, la garanzia sarà annullata.



Z.I. La Plaine des Isles - F 89000 AUXERRE - FRANCE
Tel. : +33 (0)3.86.49.86.30 - Fax : +33 (0)3.86.49.87.17
contact.mouvex@psgdover.com - www.mouvex.com

Il vostro distributore :

1. DESCRIZIONE

Su una pompa SLS 4/8 o FLO 6/8/11/15/25/40/50 equipaggiata con il sistema ECS, la trasmissione della pompa include un recipiente di pressurizzazione progettato per essere alimentato con aria compressa a una pressione di 4 bar.

L'alimentazione d'aria provoca l'apertura interna della pompa, consentendo così all'intero flusso di LIS di attraversare la pompa con una perdita di carico molto bassa. Di conseguenza, la valvola di bypass esterna di LIS e le relative tubazioni non sono più necessarie.

2. FUNZIONAMENTO

2.1 Fase di funzionamento (pompaggio del prodotto)

Durante il funzionamento, la trasmissione non viene alimentata con aria. Il pistone rimane premuto contro il cilindro per consentire il pompaggio.

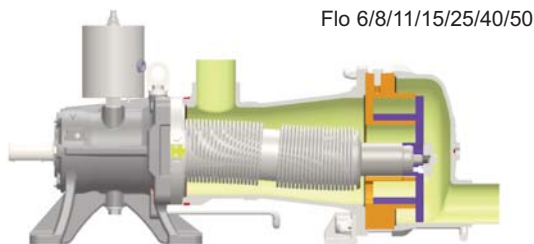
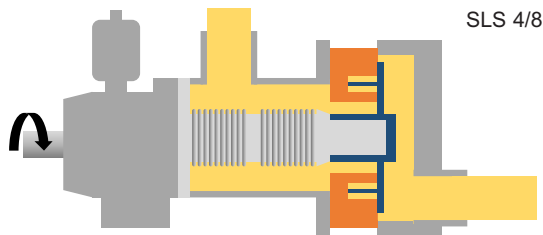

2.2 Clean In Place o lavaggio ad acqua

Durante un Clean In Place o un lavaggio ad acqua, la pompa viene arrestata, la trasmissione viene messa sotto pressione dall'aria compressa. Ciò consente di :

- Allontanare il pistone dal cilindro, consentendo all'intero flusso di CIP di passare attraverso la pompa con una perdita di carico ridotta.
- Equilibrare le pressioni tra l'interno e l'esterno del soffietto, cosa che gli consente di resistere alla pressione e agli eventuali colpi d'ariete.

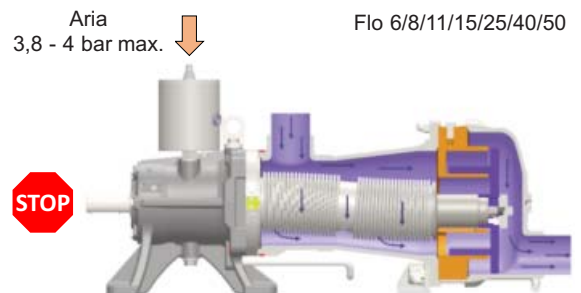
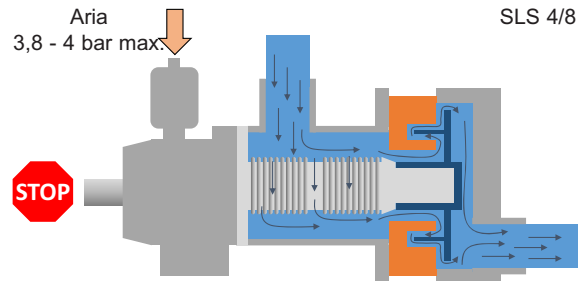

2. FUNZIONAMENTO (seguito)

La curva sottostante indica la perdita di carico della pompa aperta in funzione del flusso di CIP.

SLS4 - SLS8

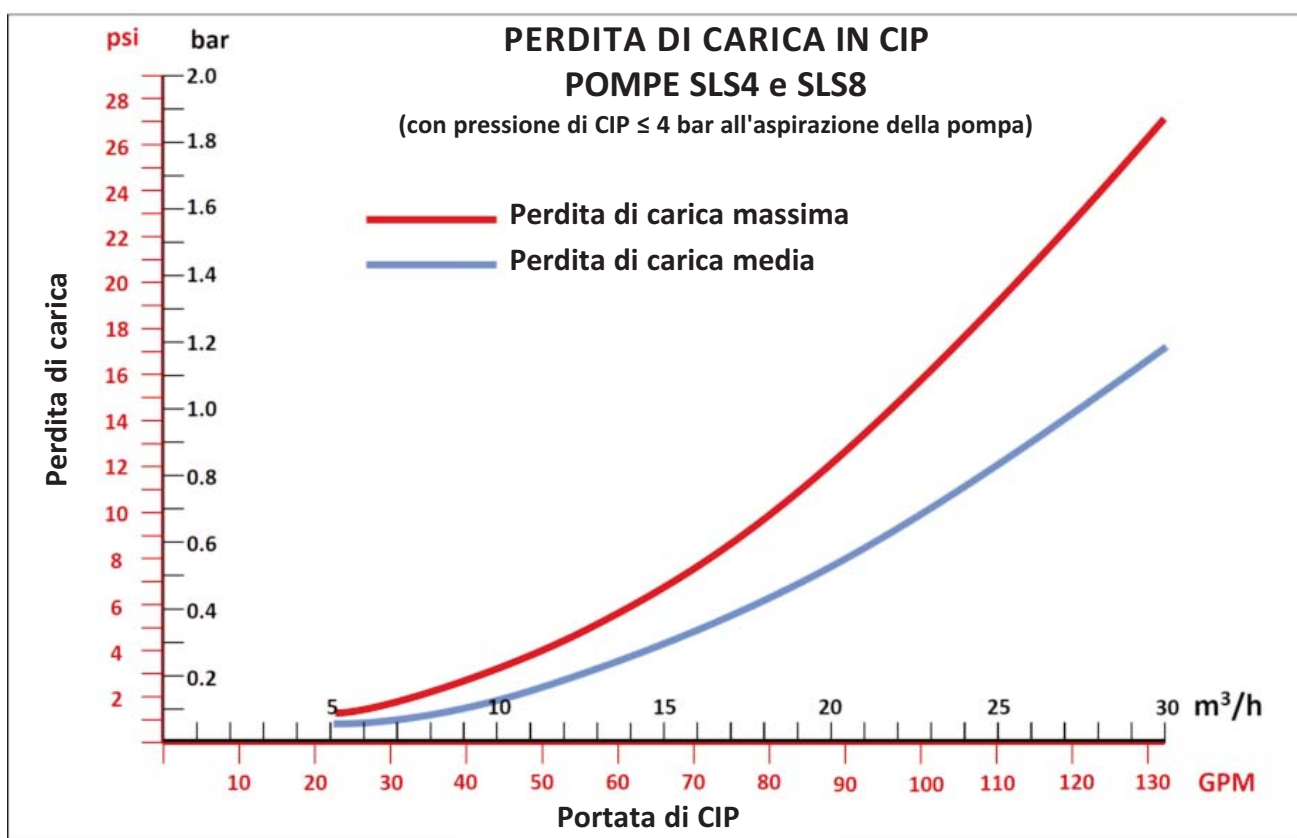

Informazioni non contrattuali.

2. FUNZIONAMENTO (seguito)

G-FLO - H-FLO

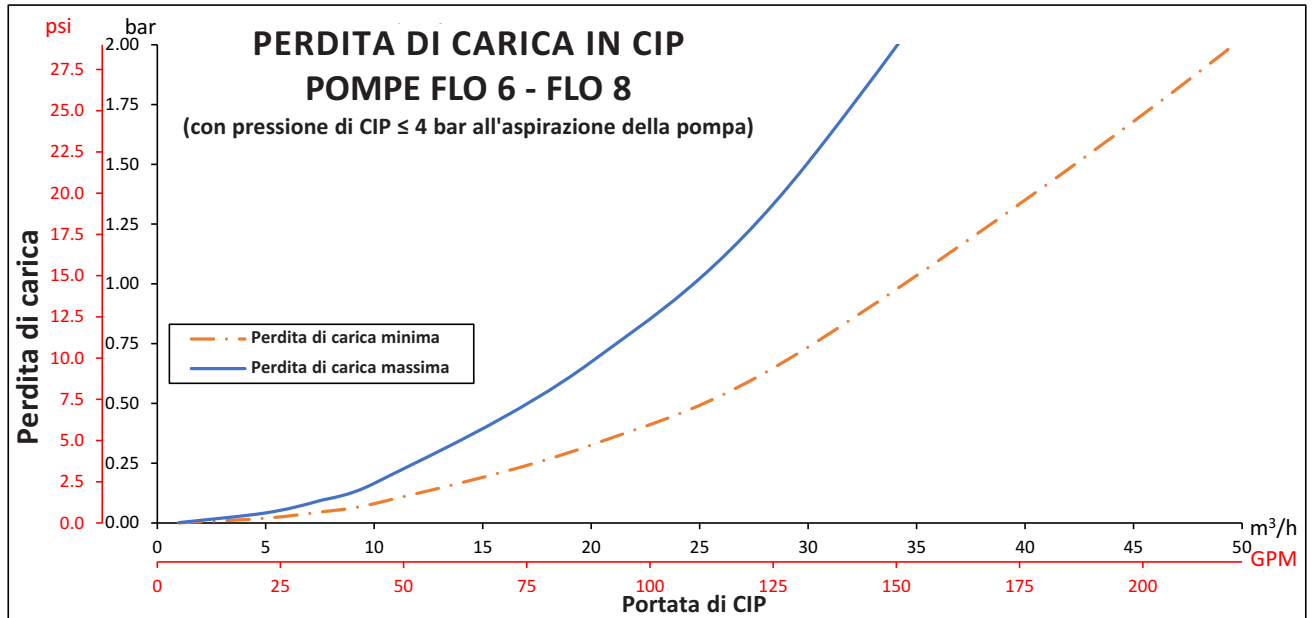

Informazioni non contrattuali.

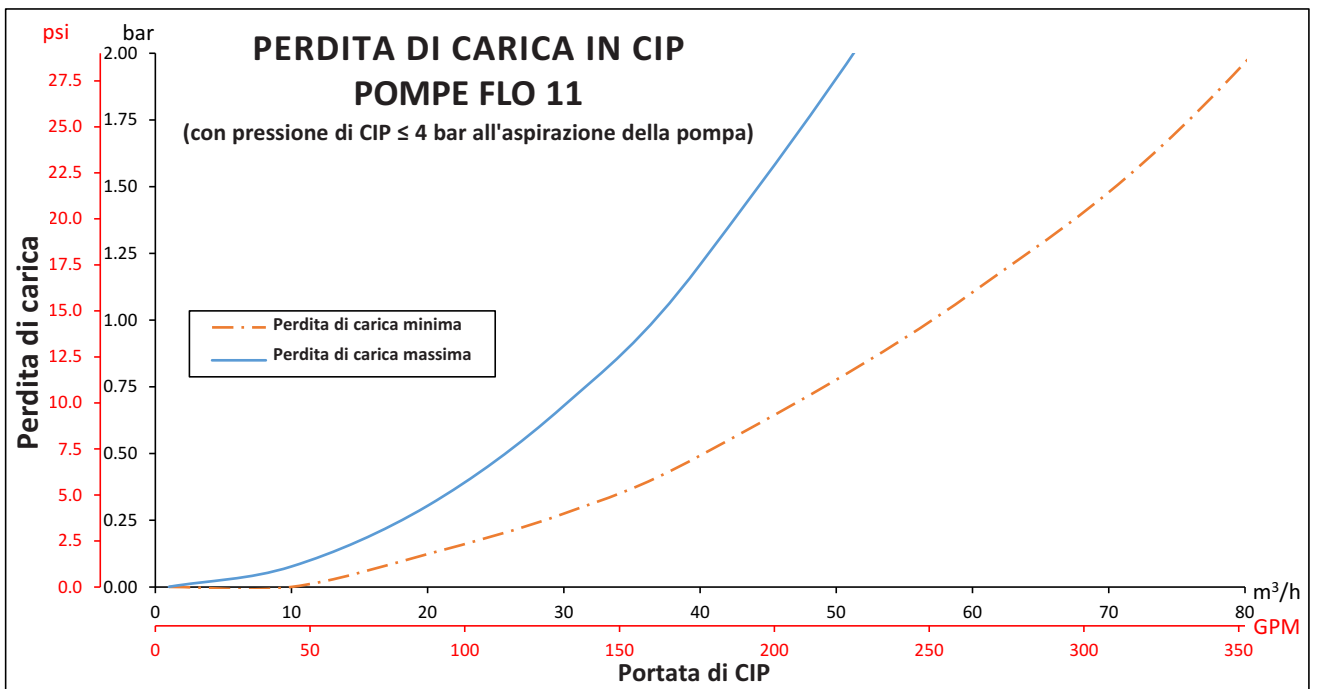

Informazioni non contrattuali.

2. FUNZIONAMENTO (seguito)

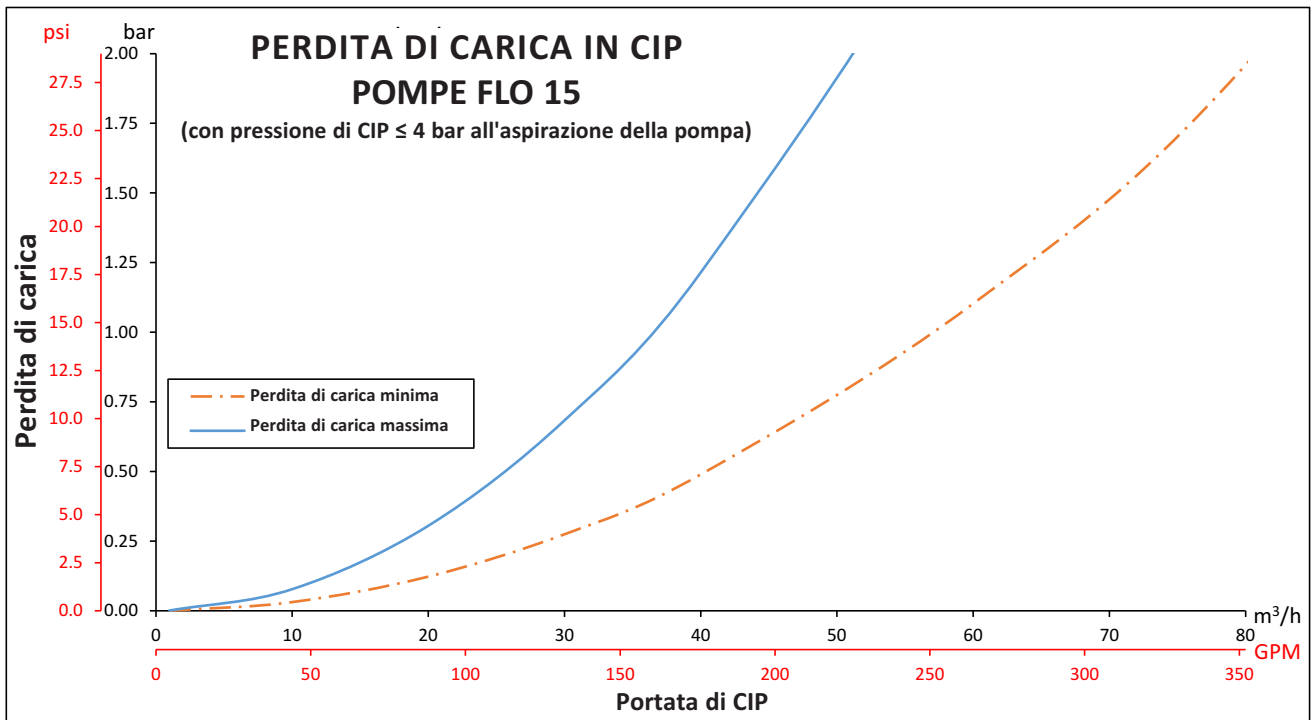

Informazioni non contrattuali.

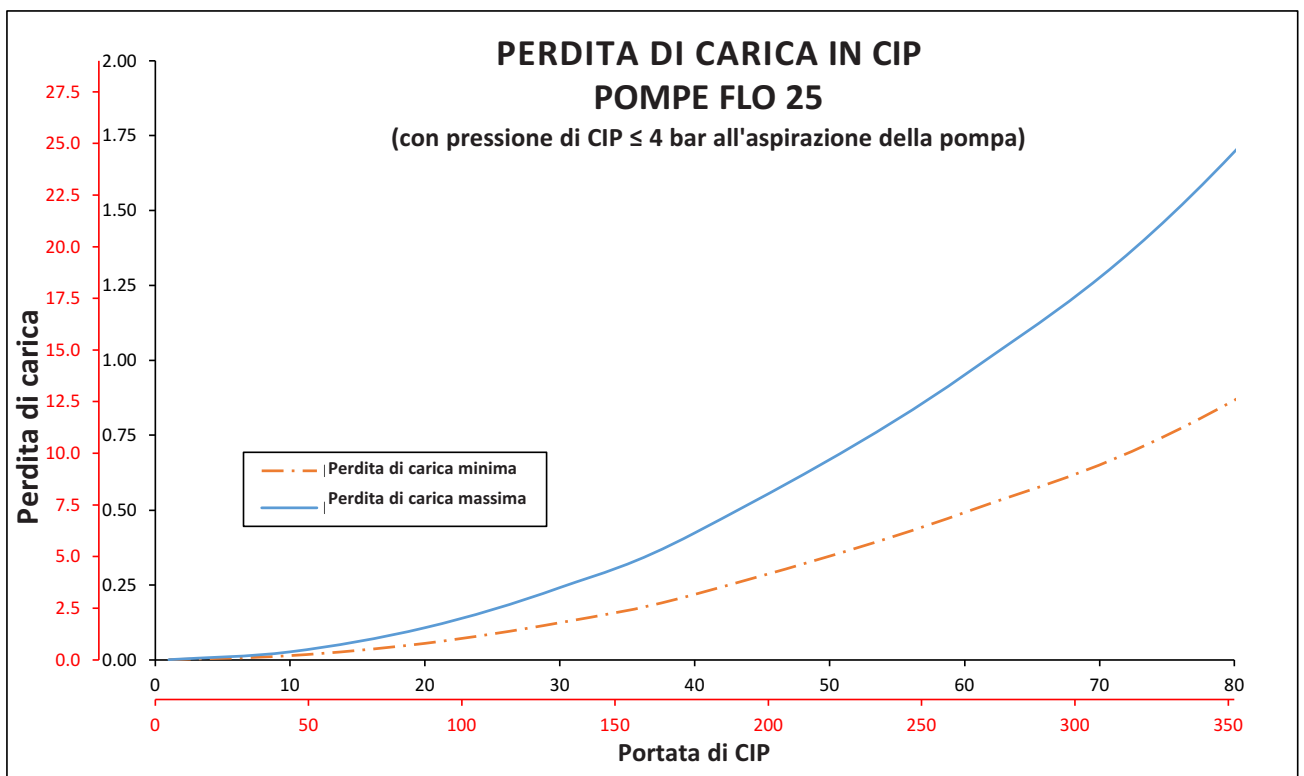

Informazioni non contrattuali.

2. FUNZIONAMENTO (seguito)

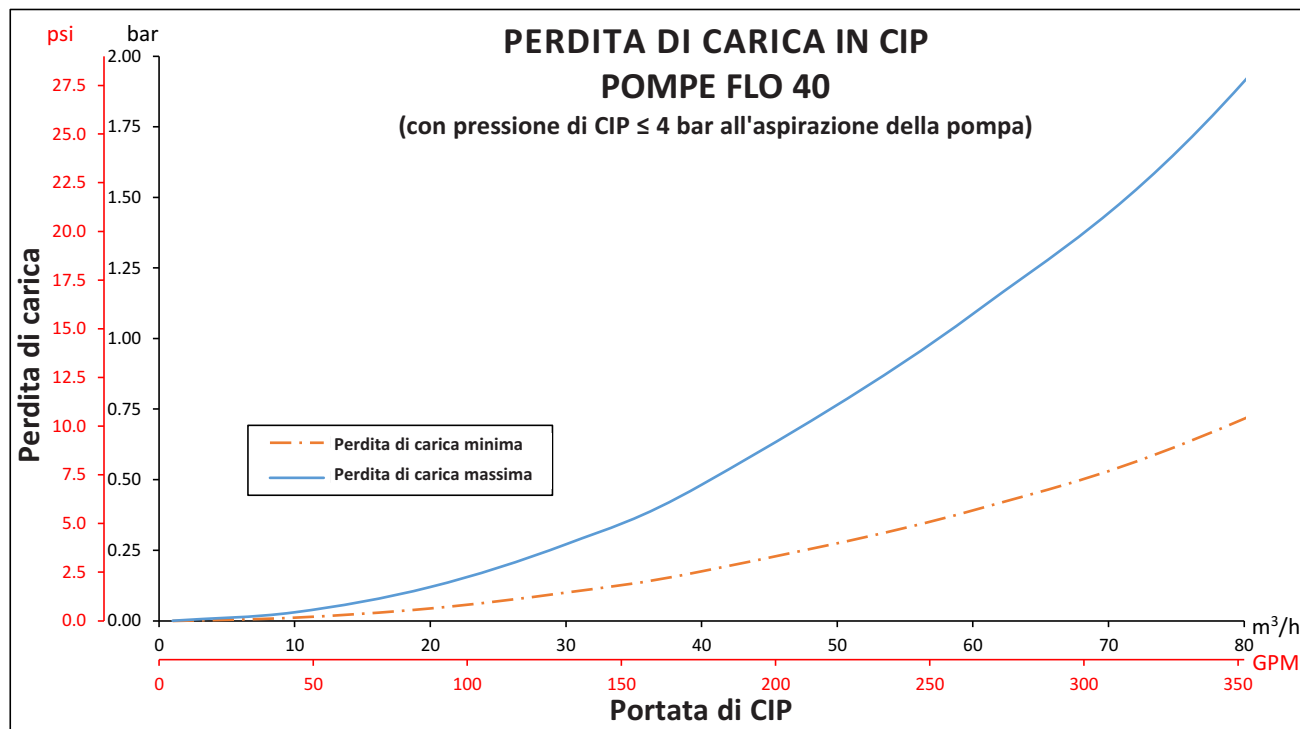

Informazioni non contrattuali.

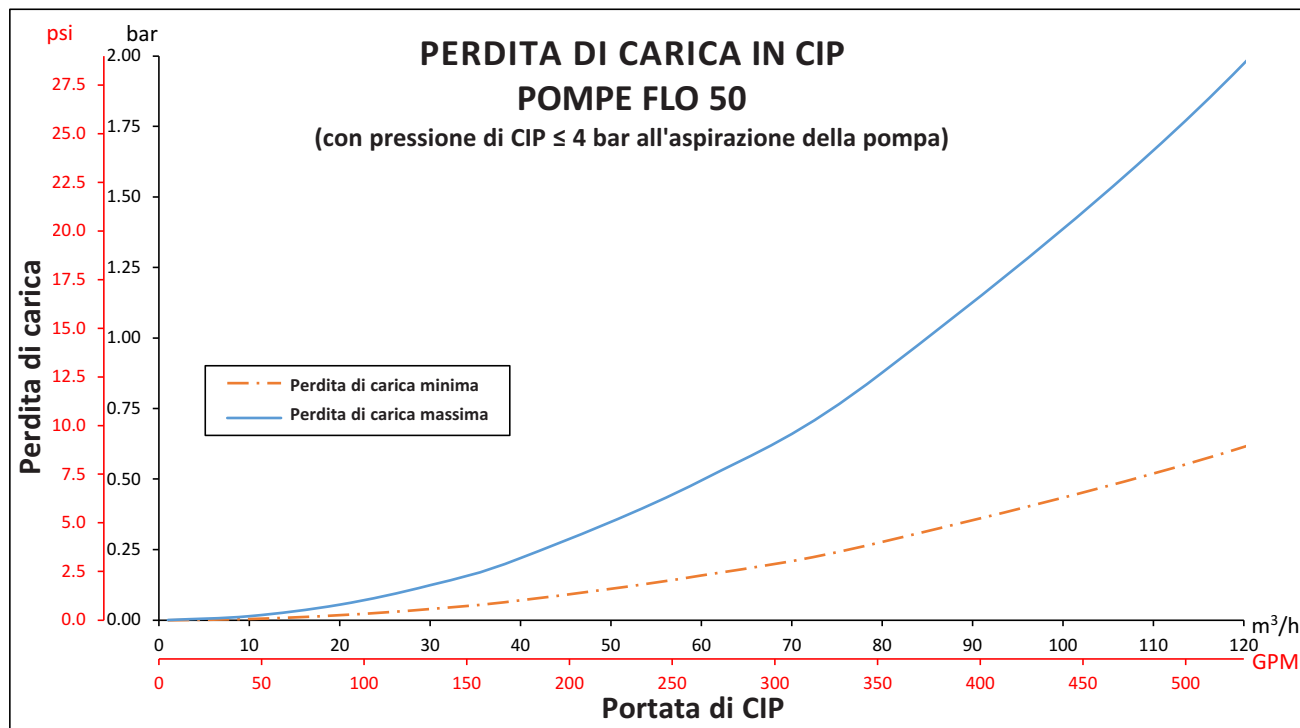

Informazioni non contrattuali.

3. INSTALLAZIONE

L'unità di pompaggio deve essere installata conformemente le istruzioni del manuale di istruzioni della pompa.

3.1 Connessione all'aria compressa

Collegare l'ingresso dell'aria compressa al recipiente di pressurizzazione e **verificare che la pressione dell'aria sia compresa tra 3,8 e 4 bar**. Se necessario, utilizzare un regolatore di pressione. Gestire l'ingresso d'aria per mezzo di un'elettrovalvola a 3 vie che consenta, a scelta, di avere l'interno della trasmissione alla pressione atmosferica o alla pressione di 3,8 - 4 bar. L'elettrovalvola può essere di un tipo simile a quelle utilizzate per il controllo di servomotori per valvole da ¼ di giro.

4. UTILIZZO

4.1 Fase di funzionamento (pompaggio del prodotto)

Manovrare l'elettrovalvola per avere l'interno della trasmissione alla pressione atmosferica. Indurre l'apertura del sistema ECS mentre la pompa è in funzione **annullerà qualsiasi flusso** e potrà causare **danni alla trasmissione**.

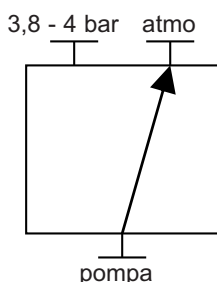

4.2 Clean In Place o lavaggio ad acqua

La pompa deve essere **imperativamente arrestata** prima di qualsiasi messa in pressione della trasmissione. Manovrare l'elettrovalvola per avere l'interno del soffietto alla pressione di 3,8 - 4 bar.

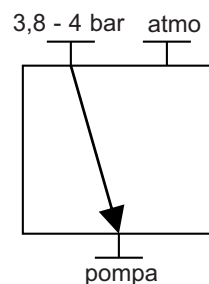

Il ciclo per qualsiasi Clean In Place o lavaggio ad acqua sarà il seguente:

1. Arresto della pompa.
2. Apertura del sistema ECS mediante azionamento dell'elettrovalvola (ingresso d'aria a massimo 4 bar).
3. Inizio della pulizia o lavaggio d'acqua.
4. Fine della pulizia o lavaggio d'acqua.
5. Chiusura del sistema ECS mediante azionamento dell'elettrovalvola (messa alla pressione atmosferica).
6. Pompa pronta per un nuovo pompaggio di prodotto.

Pressione massima di aspirazione della pompa durante il CIP : 6 bar relativi.

IMPORTANTE ! RISCHI DE LESIONI !

La trasmissione non deve mai essere messa sotto pressione da sola (non montata su una pompa). La tenuta stagna del soffietto non deve mai essere controllata introducendo aria compressa nella bocca di riempimento dell'olio.

Per qualsiasi intervento sulla pompa e la trasmissione, **consultare imperativamente il manuale di istruzioni della pompa.**

5. MONTAGGIO DEL KIT ECS SULLA TRASMISSIONE ESISTENTE

5.1 SLS4 - SLS8

Fissare il cuscinetto di trasmissione al piano di lavoro con un morsetto o altro, per mantenere la trasmissione orizzontale.

Scaricare l'olio della trasmissione (vedi Istruzioni della pompa).

Se la trasmissione o la pompa è costruita prima del gennaio 2018, sostituire le guarnizioni a labbro sull'albero (vedi Istruzioni della pompa). Utilizzare il kit AUX316243.

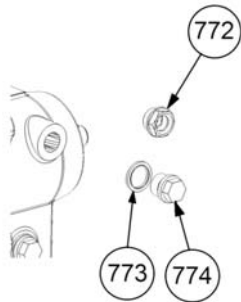

Rimuovere l'indicatore del livello dell'olio 772.

Montare e serrare il tappo 773 con l'anello 774 sull'indicatore del livello dell'olio.

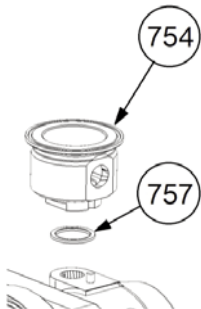

Posizionare l'anello 757 sul orificio di riempimento dell'olio.

Posizionare el recipiente inferiore 754.

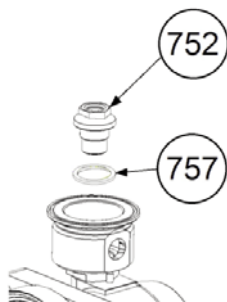

Posizionare un anello 757 nel fondo del recipiente 754.

Montare e serrare il nipplo 752.

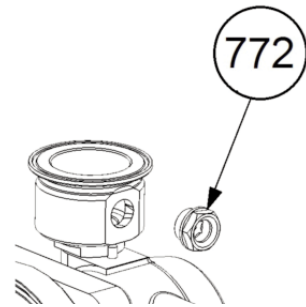

Montare e serrare l'indicatore del livello dell'olio 772 sul recipiente inferiore.

Riempire la trasmissione con olio (olio Movex CS05) fino a quando il livello supera completamente l'indicatore del livello dell'olio. Attendere l'evacuazione di eventuali bolle d'aria e completare il livello se necessario.

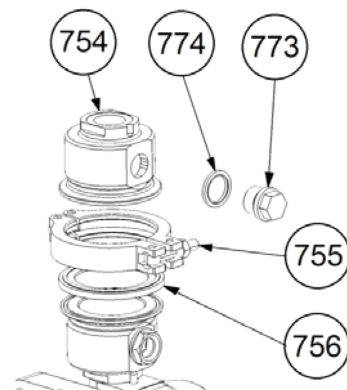

Posizionare la guarnizione 756 e del recipiente superiore 754.

Posizionare e serrare il collare 755.

Montare e serrare il tappo 773 con suo anello 774 sul recipiente superiore.

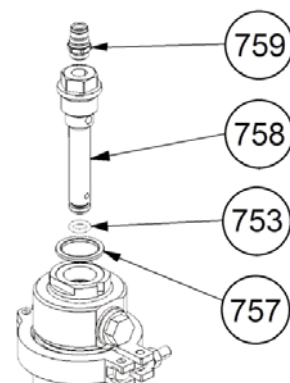

Montare la guarnizione circolare 753 all'estremità inferiore della riduzione 758.

Posizionare un anello 757 nella parte superiore del recipiente superiore.

Posizionare e serrare la riduzione 758 e la sua guarnizione 753 nel gruppo recipiente.

Montare e serrare il raccordo 759.

5. MONTAGGIO DEL KIT ECS SULLA TRASMISSIONE ESISTENTE (seguito)

5.2 FLO 6/8/11/15/25/40/50

Il montaggio del sistema ECS è possibile su una pompa senza dover smontare la trasmissione.

Fissare il cuscinetto di trasmissione al piano di lavoro con un morsetto o altro, per mantenere la trasmissione orizzontale.

Scaricare l'olio della trasmissione (vedi Istruzioni della pompa).

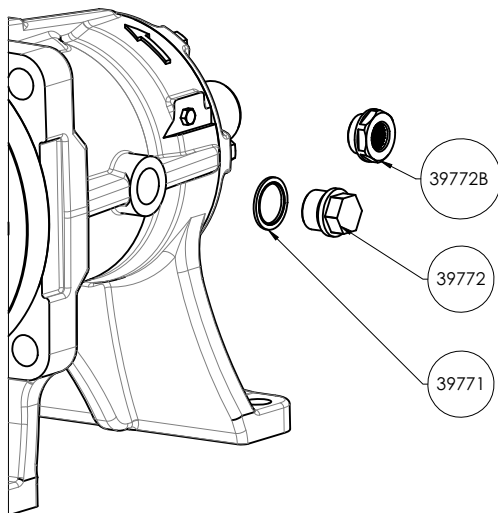

Rimuovere l'indicatore del livello dell'olio 39772B.

Montare il tappo 39772 e serrarlo con l'anello 39771 sull'indicatore del livello dell'olio. Coppia di serraggio 40 N.m.

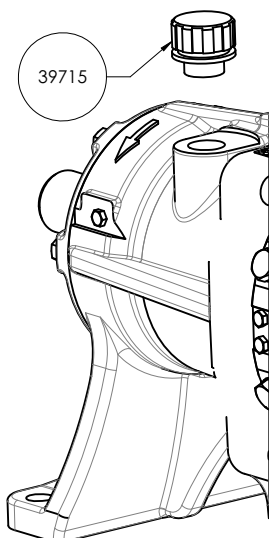

Togliere il tappo di sfiato 39715.

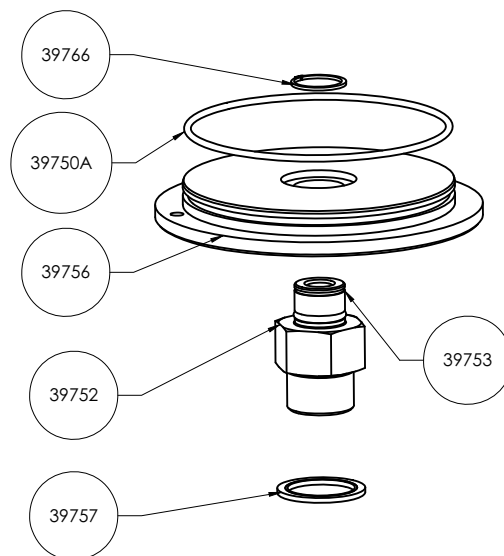

Montare il nipplo 39752 e inserire l'anello di tenuta 39757. Coppia di serraggio 40 N.m. Lubrificare e inserire la guarnizione 39753.

Montare la guarnizione 39750A (Ø 101,3 mm) sul coperchio 39756. Posizionare l'anello 39766 nella sua sede.

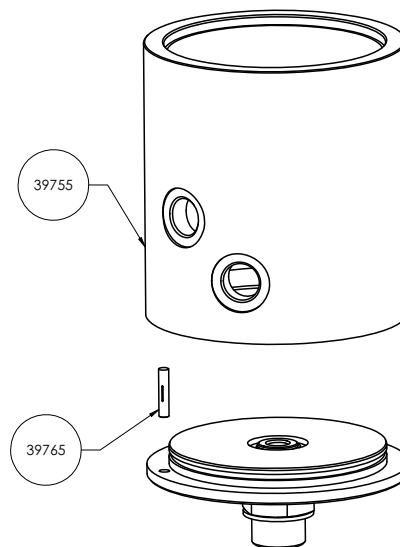

Assemblare el recipiente 39755 e il coperchio 39756 usando la spina 39765. Il coperchio e el recipiente potrebbero dover essere montati con un maglio o una pressa.

5. MONTAGGIO DEL KIT ECS SULLA TRASMISSIONE ESISTENTE (seguito)

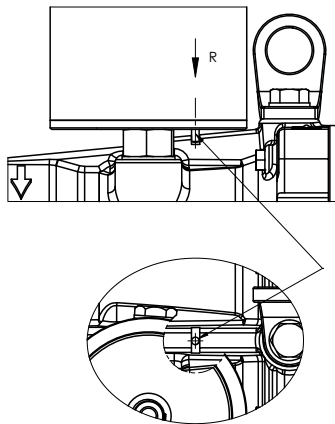
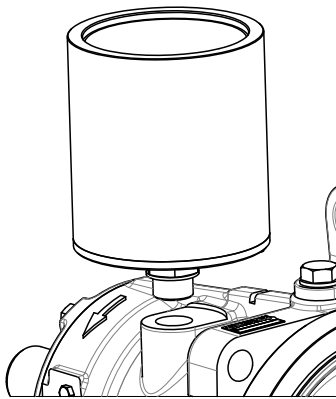

Montare el recipiente indicizzando la spina 39765 sulla scanalatura.

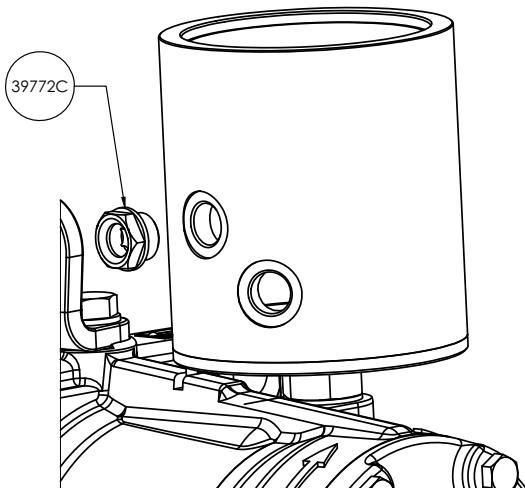

Montare e serrare l'indicatore del livello dell'olio 39772C sul recipiente. Coppia di serraggio 7 N.m.

Variante senza sensore

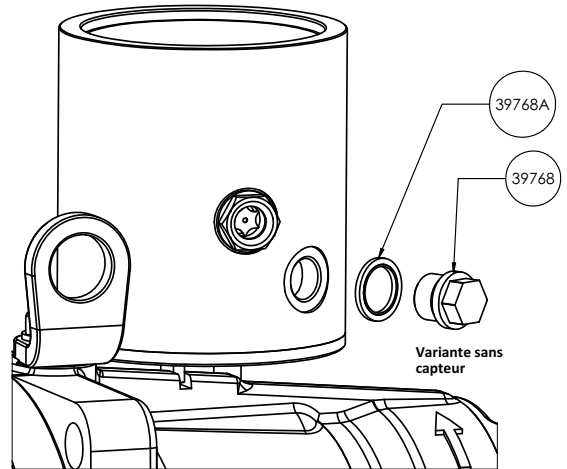

Montare l'anello 39768A e il tappo 39768. Coppia di serraggio 15 N.m.

Variante con sensore

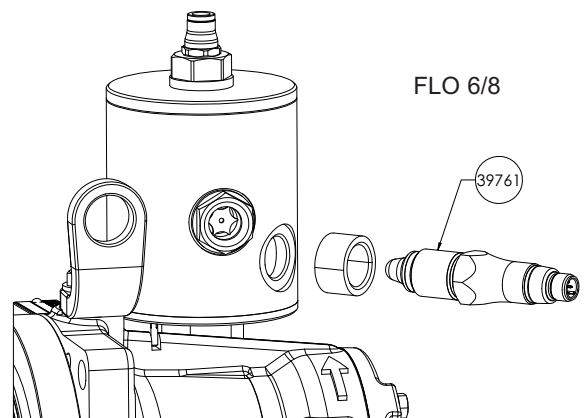

FLO 6/8

Montare e serrare l'indicatore del livello dell'olio 39772C sul recipiente. Coppia di serraggio 7 N.m.

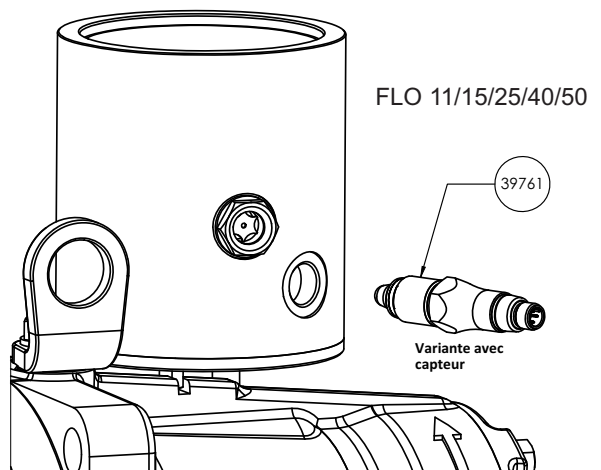

FLO 11/15/25/40/50

Montare il sensore 39761 applicando nastro PTFE alle filettature. Coppia di serraggio 20 N.m.

5. MONTAGGIO DEL KIT ECS SULLA TRASMISSIONE ESISTENTE (seguito)

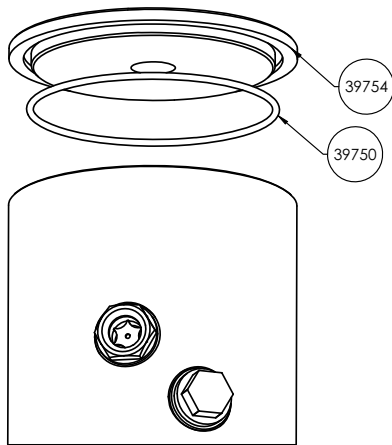

Posizionare la guarnizione 39750 (\varnothing 108 mm) nella scanalatura del coperchio 39754. Montare il gruppo sul recipiente 39755.

Riempire la trasmissione con olio (olio Movex CS05) fino a quando il livello si trova al centro dell'indicatore del livello dell'olio. Attendere l'evacuazione di eventuali bolle d'aria e completare il livello se necessario.

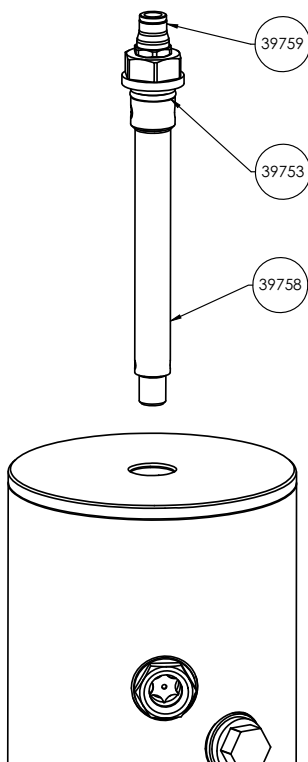

Lubrificare e inserire la guarnizione 39753 nella scanalatura della riduzione 39758.

Posizionare e serrare la riduzione 39758 e la sua guarnizione 39753 nel serbatoio assemblato. Coppia di serraggio 25 N.m.

Posizionare e serrare il raccordo dell'aria 39759. Coppia di serraggio 12 N.m.

Modifica Versione senza sensore a versione con sensore

Scaricare l'olio della trasmissione (vedi Istruzioni della pompa).

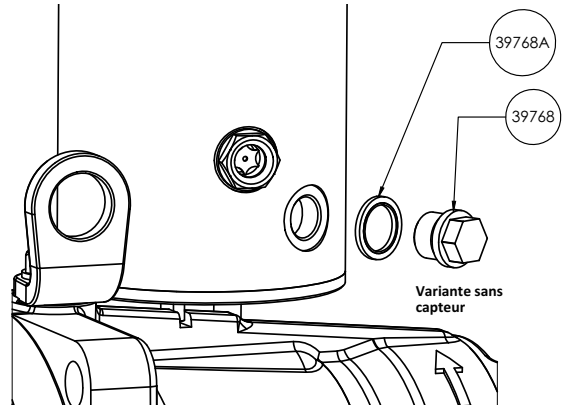

Rimuovere il tappo 39768 e l'anello 39768A.

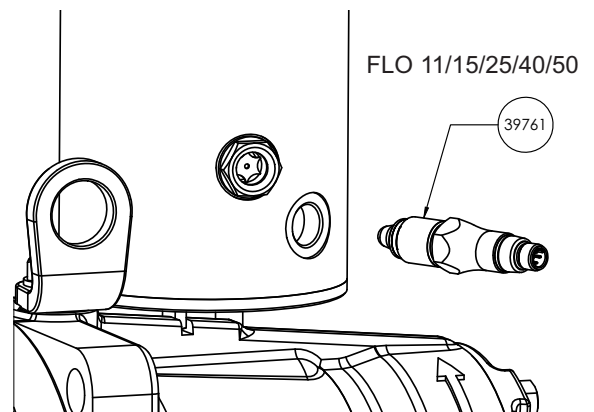
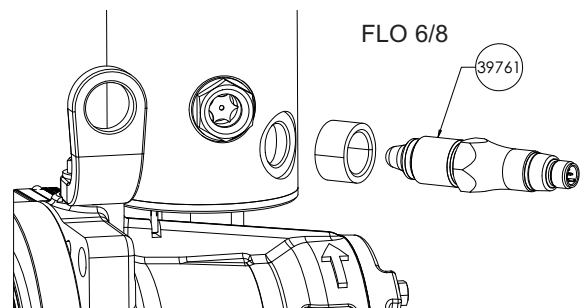

Montare il sensore 39761 applicando nastro PTFE alle filettature. Coppia di serraggio 20 N.m.

Riempire la trasmissione con olio (olio Movex CS05) fino a quando il livello si trova al centro dell'indicatore del livello dell'olio. Attendere l'evacuazione di eventuali bolle d'aria e completare il livello se necessario.

6. MONTAGGIO DEL SENSORE DI LIVELLO DELL'OLIO

6.1 Collegamento elettrico

- ✓ La tensione di alimentazione da 12 V a 30 V DC è disponibile.
- ▶ Disattivare la tensione di alimentazione.
- ▶ Collegare il sensore in base all'occupazione dei pin.

Occupazione collegamenti



Massa disponibile solo con connettore a innesto in acciaio inox

Tipo di output	Schema elettrico sostitutivo	Funzione	M12-A 4 pin	Passacavo
PNP	<p>Il diagramma mostra un transistor PNP con la base collegata a +Vs, l'emettitore a GND (0 V) e il collettore collegato a un interruttore SW1. SW1 ha contatti NO e NC.</p>	+ Vs	1	marrone
		SW1 (NO)	4	nero
		SW1 (NC)	2	bianco
		GND (0 V)	3	blu
NPN	<p>Il diagramma mostra un transistor NPN con la base collegata a +Vs, l'emettitore a GND (0 V) e il collettore collegato a un interruttore SW1. SW1 ha contatti NO e NC.</p>	+ Vs	1	marrone
		SW1 (NO)	4	nero
		SW1 (NC)	2	bianco
		GND (0 V)	3	blu

Altre informazioni e collegamenti: Vedi Istruzioni del costruttore :

www.baumer.com

BAUMER CleverLevel® LBFS