

**NOTICE D'INSTRUCTIONS 1011-W00 f**

Rubrique	1011
En vigueur	Juin 2023
Remplace	Septembre 2022

Notice originale

Systeme ECS (Easy Clean System) pour pompes SLS 4/8 & FLO 6/8/11/15/25/40/50



Cette Notice d'instructions MOUVEX est une aide au montage mais ne se substitue en aucun cas aux Notices d'instructions spécifiques des fournisseurs de matériels. Ces Notices d'instructions spécifiques doivent impérativement être lues avant le montage des matériels.

Cette notice doit être utilisée uniquement en complément des notices suivantes :

- la Notice d'instructions de la pompe
- NT 1011-S00 Dispositif de surveillance du soufflet Séries C SL FLO

GARANTIE :

Le Système ECS pour les pompes SLS 4/8 & FLO 6/8/11/15/25/40/50 fait l'objet d'une garantie pour une durée de 24 mois dans les limites mentionnées dans nos Conditions Générales de Vente. Dans le cas d'une utilisation autre que celle prévue dans la Notice d'instructions, et sans accord préalable de MOUVEX, la garantie sera annulée.



Z.I. La Plaine des Isles - F 89000 AUXERRE - FRANCE
Tél. : +33 (0)3.86.49.86.30 - Fax : +33 (0)3.86.49.87.17
contact.mouvex@psgdover.com - www.mouvex.com

Votre Distributeur :

1. DESCRIPTION

Sur une pompe SLS 4/8 ou FLO 6/8/11/15/25/40/50 équipée du système ECS, la transmission de pompe comprend un pot de pressurisation destiné à être alimenté en air comprimé à la pression de 4 bar.

L'alimentation en air provoque l'ouverture interne de la pompe, permettant ainsi de laisser la totalité du débit de NEP traverser la pompe avec une très faible perte de charge. De ce fait, la vanne de bypass externe de NEP et ses tuyauteries associées ne sont plus nécessaires.

2. FONCTIONNEMENT

2.1 Fonctionnement process (pompage de produit)

En fonctionnement process, la transmission n'est pas alimentée en air. Le piston reste plaqué contre le cylindre afin de permettre le pompage.

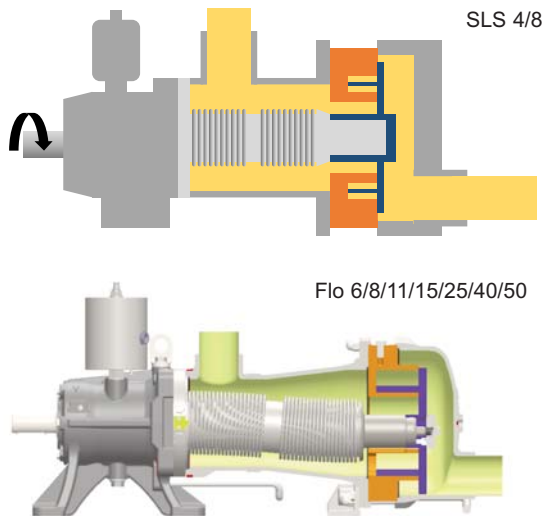

2.2 Nettoyage en place ou pousse à l'eau

Durant un nettoyage en place ou une pousse à l'eau, la pompe est arrêtée, la transmission mise sous pression par l'air comprimé. Cela permet :

- De décoller le piston par rapport au cylindre, autorisant ainsi le passage de la totalité du débit de NEP à travers la pompe avec une perte de charge réduite.
- D'équilibrer les pressions entre l'intérieur et l'extérieur du soufflet, ce qui lui permet de résister à la pression et aux éventuels coups de bélier.

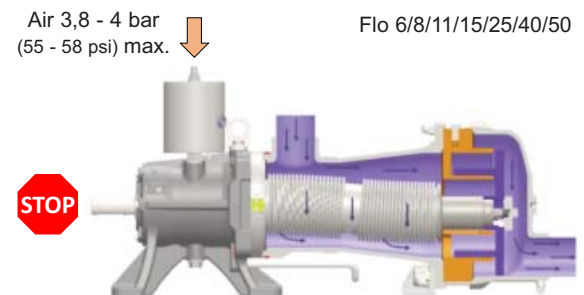
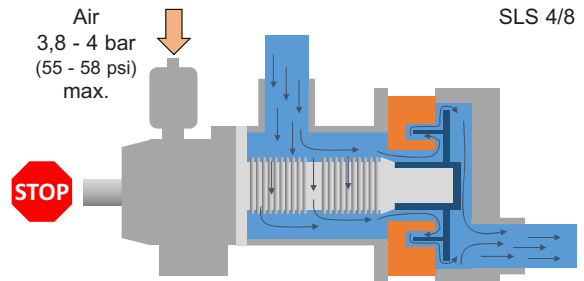

2. FONCTIONNEMENT (suite)

La courbe ci-dessous donne la perte de charge pompe ouverte en fonction du débit de NEP.

SLS4 - SLS8

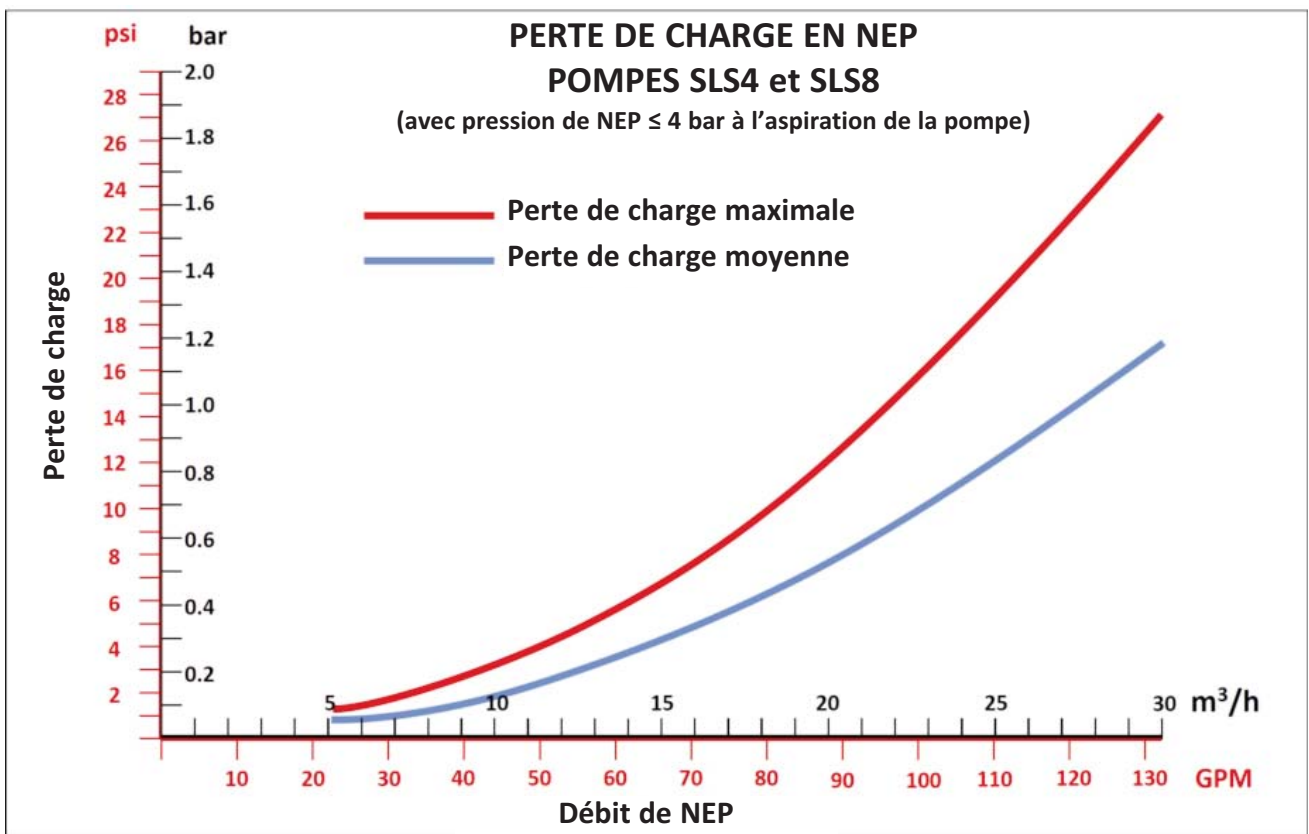

Information non contractuelle.

2. FONCTIONNEMENT (suite)

G-FLO - H-FLO

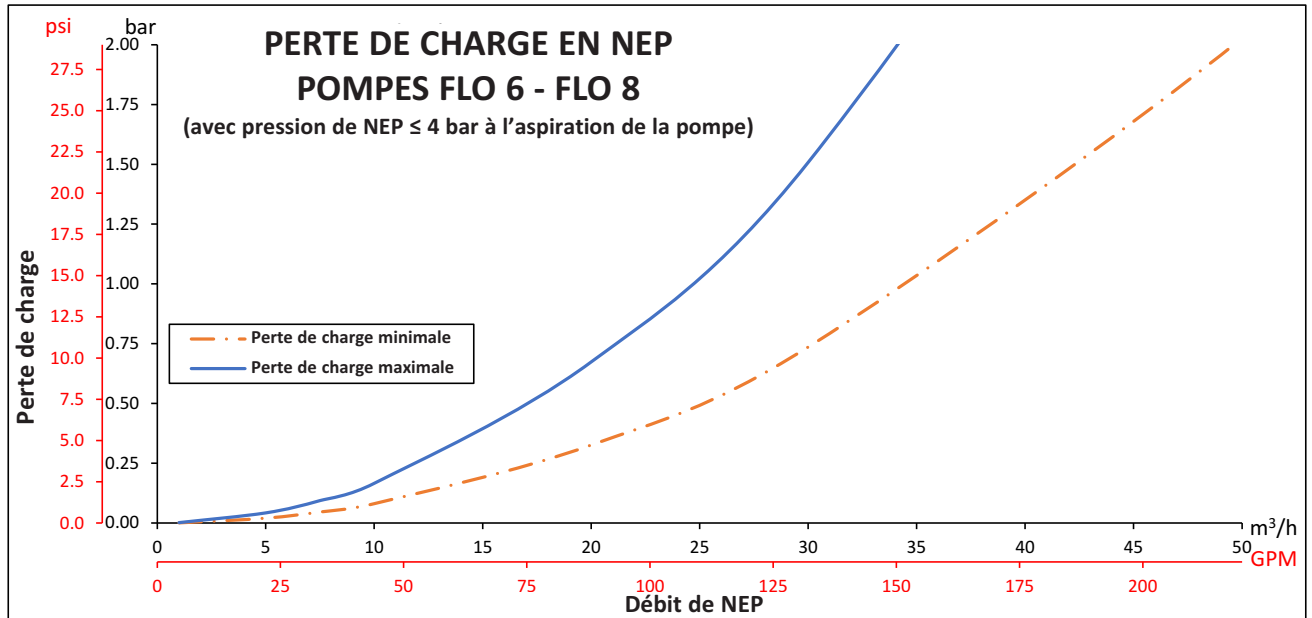

Information non contractuelle.

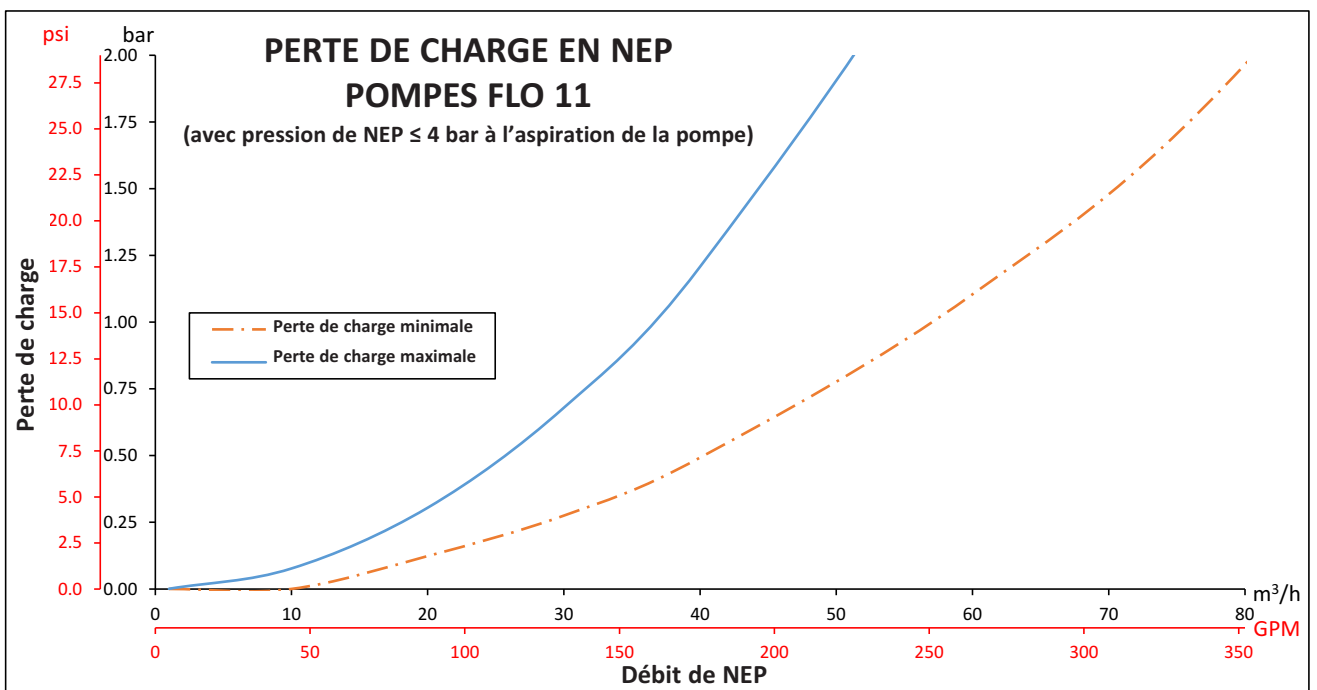

Information non contractuelle.

2. FONCTIONNEMENT (suite)

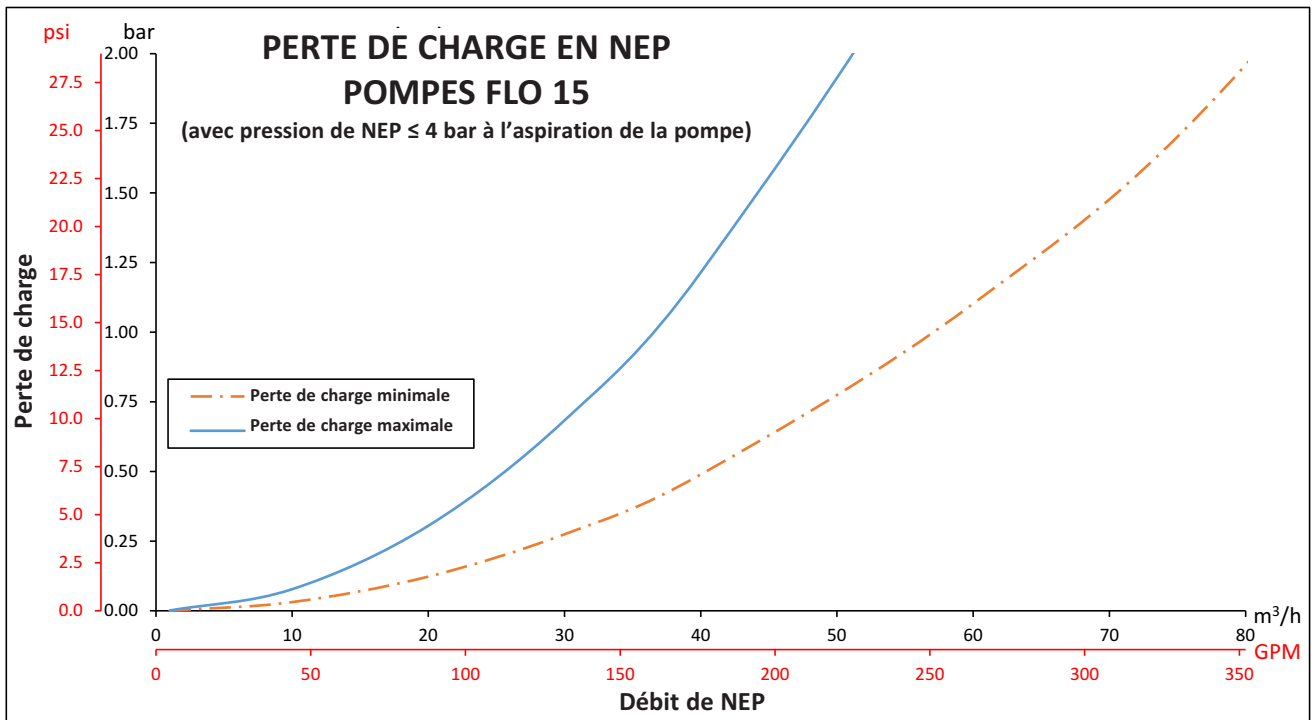

Information non contractuelle.

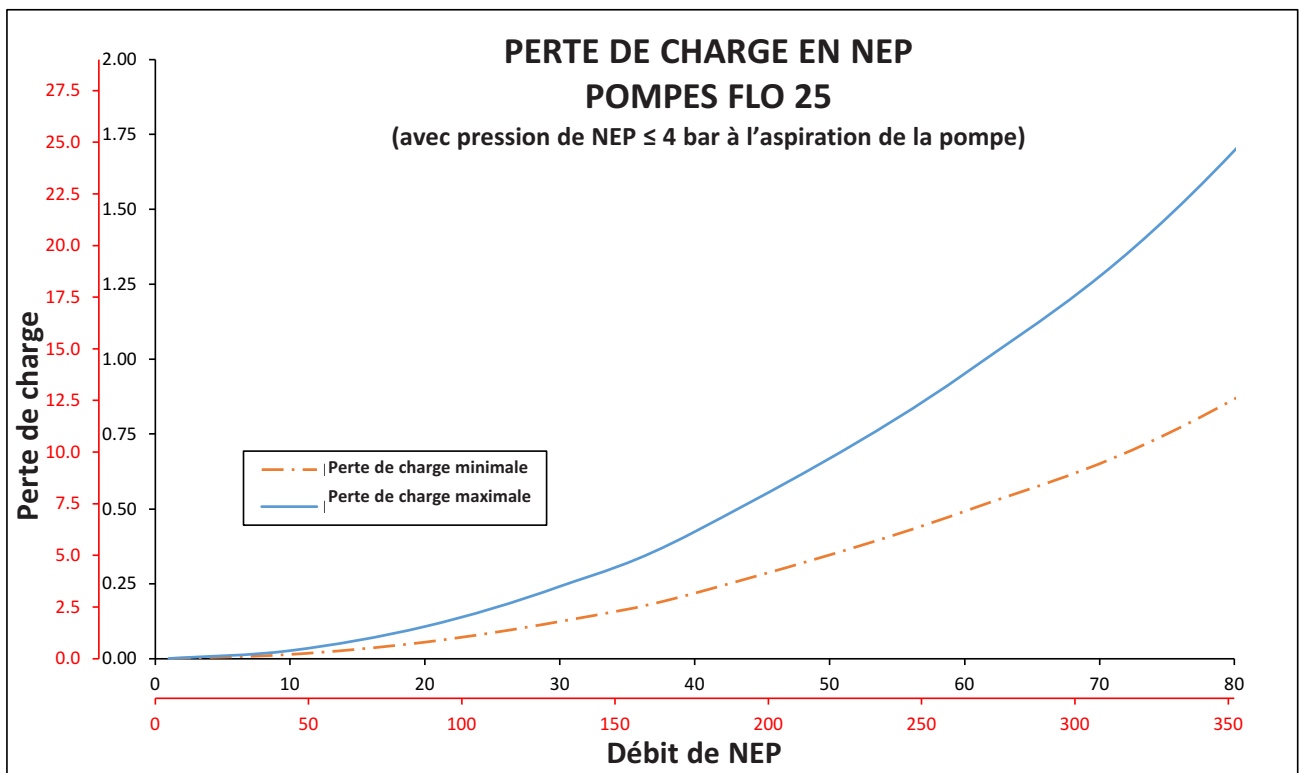

Information non contractuelle.

2. FONCTIONNEMENT (suite)

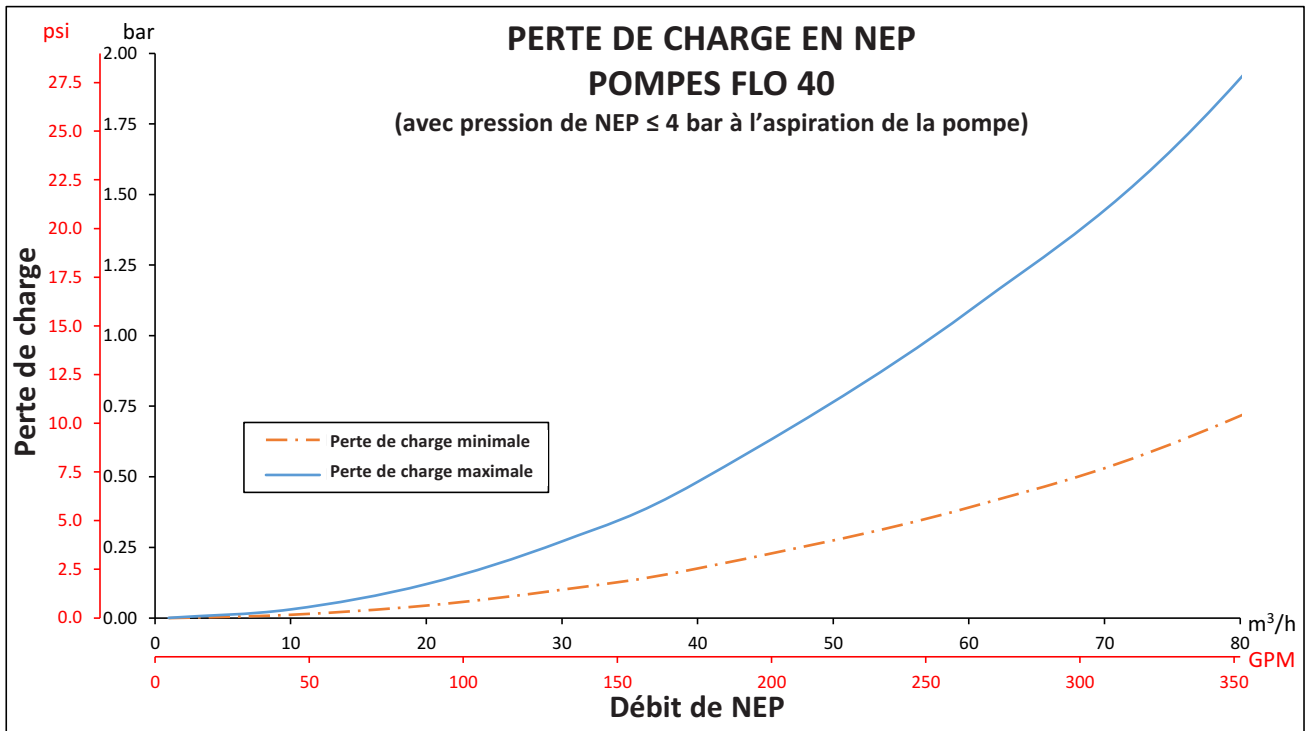

Information non contractuelle.

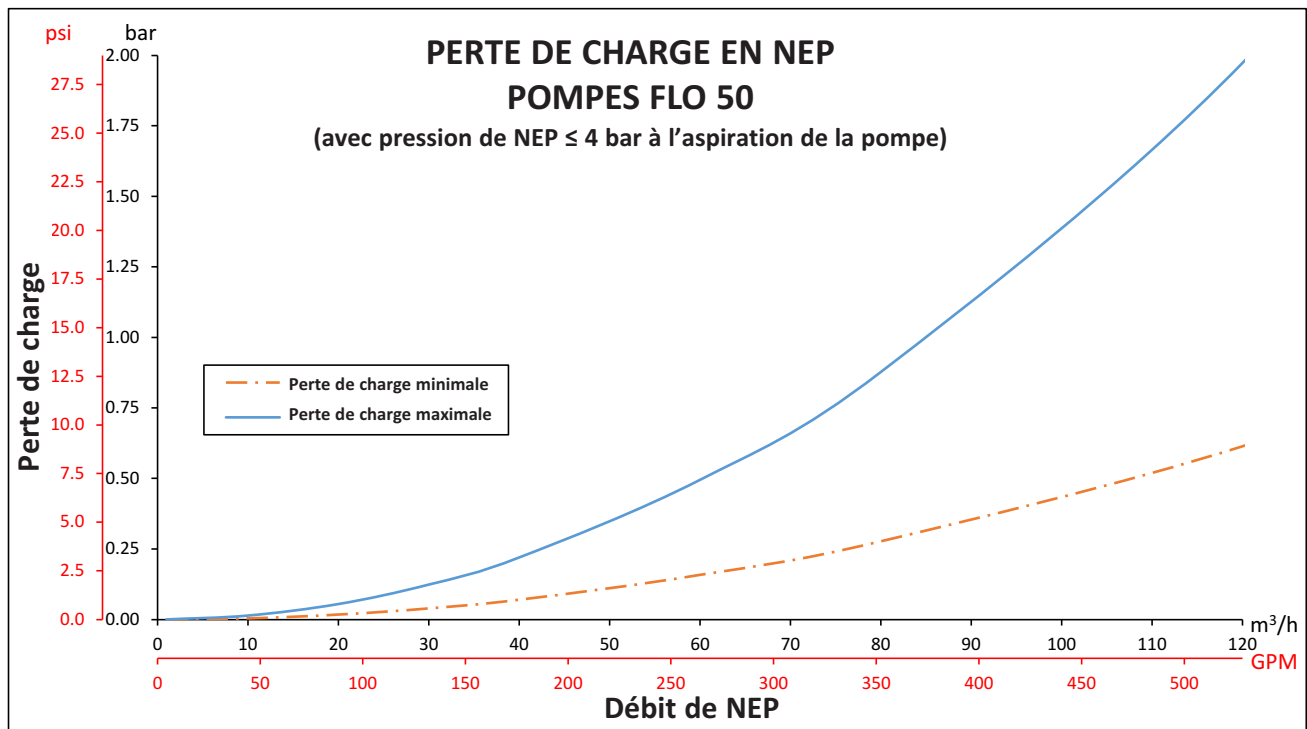

Information non contractuelle.

3. INSTALLATION

Le groupe de pompage doit être installé conformément aux préconisations de la Notice d'instructions de la pompe.

3.1 Raccordement air comprimé

Raccorder l'arrivée d'air comprimé au pot de pressurisation et **vérifier que la pression d'air est comprise entre 3,8 et 4 bar**. Utiliser un détendeur si nécessaire. Piloter l'arrivée d'air au moyen d'une électrovanne 3 voies permettant de mettre au choix l'intérieur de la transmission à l'atmosphère ou à une pression de 3,8 - 4 bar. L'électrovanne pourra être d'un type similaire à celles utilisées pour la commande de servomoteurs pour vannes ¼ de tour.

4. UTILISATION

4.1 Fonctionnement process (pompage de produit)

Manœuvrer l'électrovanne pour mettre l'intérieur de la transmission à la pression atmosphérique. Provoquer l'ouverture du système ECS pendant que la pompe tourne **annulera tout débit** et pourra provoquer **des dommages à la transmission**.

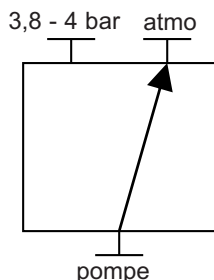

4.2 Nettoyage en place ou pousse à l'eau

La pompe doit **impérativement** être **arrêtée** avant toute mise en pression de la transmission. Manœuvrer l'électrovanne pour mettre l'intérieur du soufflet à la pression de 3,8 - 4 bar.

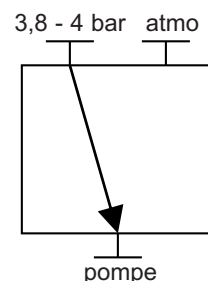

Le cycle pour tout nettoyage en place ou pousse à l'eau sera le suivant :

1. Arrêt de la pompe.
2. Ouverture du système ECS par manœuvre de l'électrovanne (admission d'air à 4 bar maxi).
3. Début du nettoyage ou pousse à l'eau.
4. Fin du nettoyage ou pousse à l'eau.
5. Fermeture du système ECS par manœuvre de l'électrovanne (mise à l'atmosphère).
6. Pompe prête pour un nouveau pompage de produit.

Pression maximale à l'aspiration de la pompe pendant le NEP : 6 bar relatif.

IMPORTANT ! RISQUES DE BLESSURES !

La transmission ne doit jamais être mise sous pression seule (non montée en pompe). L'étanchéité du soufflet ne doit jamais être contrôlée par introduction d'air comprimé dans l'orifice de remplissage d'huile.

Pour toute intervention sur la pompe et la transmission, **consulter impérativement la Notice d'instructions de la pompe.**

5. MONTAGE DU KIT ECS SUR TRANSMISSION EXISTANTE

5.1 SLS4 - SLS8

Fixer le palier de transmission sur le plan de travail à l'aide d'un serre-joint ou autre, afin de maintenir la transmission horizontale.

Vidanger l'huile de transmission (voir la Notice d'instructions de la pompe).

Si la transmission ou la pompe est antérieure à Janvier 2018, changer les joints à lèvres sur l'arbre (voir la Notice d'instructions de la pompe). Utiliser le kit AUX316243.

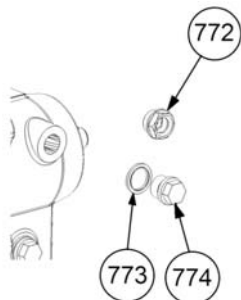

Déposer le voyant de niveau d'huile 772.

Monter et serrer un bouchon 773 avec sa bague 774 à l'emplacement du voyant de niveau d'huile.

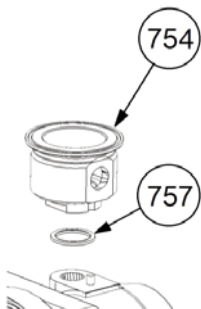

Placer une bague 757 sur l'orifice de remplissage d'huile.

Placer le demi-pot inférieur 754.

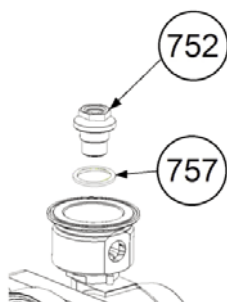

Placer une bague 757 au fond du demi-pot 754.

Monter et serrer le mamelon 752.

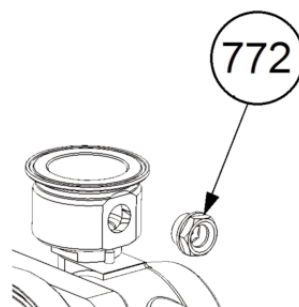

Monter et serrer le voyant de niveau d'huile 772 sur le demi-pot inférieur.

Effectuer le remplissage d'huile (huile Movex CS05) de la transmission jusqu'à ce que le niveau dépasse complètement le voyant de niveau d'huile. Attendre l'évacuation d'éventuelles bulles d'air et compléter le niveau si nécessaire.

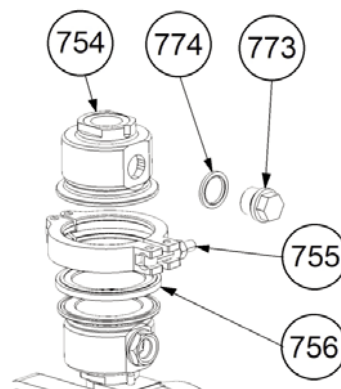

Placer le joint 756 et le demi-pot supérieur 754.

Placer et serrer le collier 755.

Monter et serrer un bouchon 773 avec sa bague 774 sur le demi-pot supérieur.

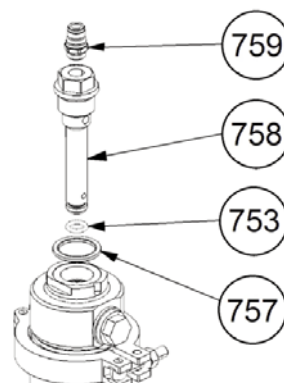

Monter le joint torique 753 à l'extrémité inférieure de l'étrangleur 758.

Placer une bague 757 au sommet du demi-pot supérieur.

Placer et serrer l'étrangleur 758 et son joint 753 dans l'ensemble pot.

Monter et serrer le raccord 759.

5. MONTAGE DU KIT ECS SUR TRANSMISSION EXISTANTE (suite)

5.2 FLO 6/8/11/15/25/40/50

Le montage du système ECS est possible sur une pompe sans avoir à démonter la transmission.

Fixer le palier de transmission sur le plan de travail à l'aide d'un serre-joint ou autre, afin de maintenir la transmission horizontale.

Vidanger l'huile de transmission (voir la Notice d'instructions de la pompe).

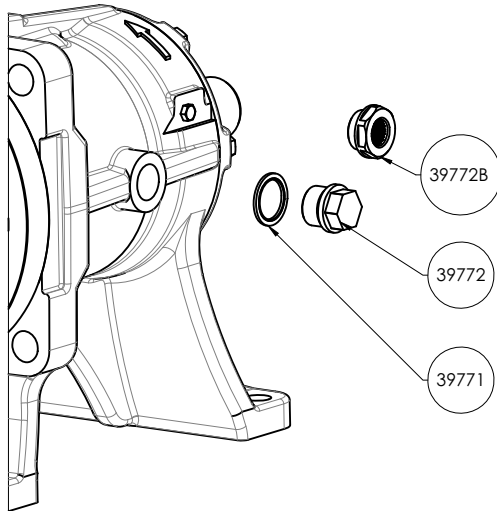

Retirer le voyant de niveau d'huile 39772B.

Monter le bouchon 39772 et le serrer avec sa bague 39771 à l'emplacement du voyant de niveau d'huile. Couple de serrage 40 N.m.

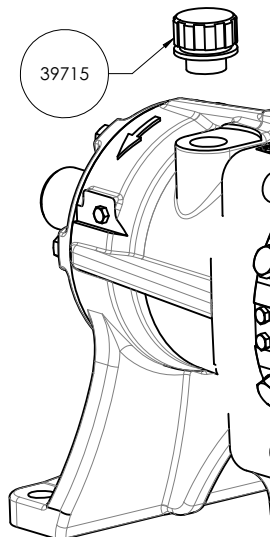

Enlever le bouchon 39715.

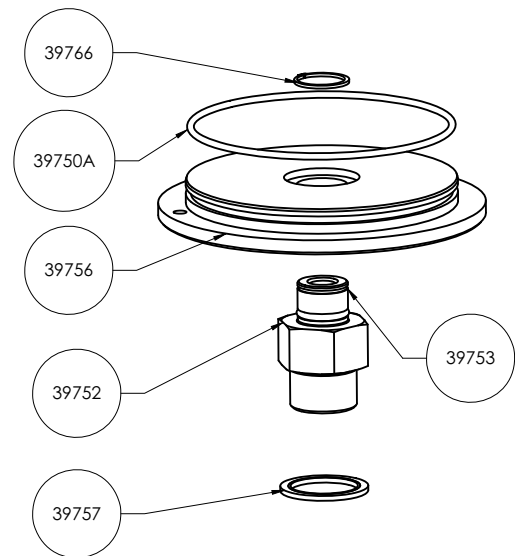

Monter le mamelon 39752 et intercaler la bague d'étanchéité 39757. Couple de serrage 40 N.m. Lubrifier et placer le joint 39753.

Monter le joint 39750A (Ø 101,3 mm) sur le couvercle 39756. Positionner le circlips 39766 à son emplacement.

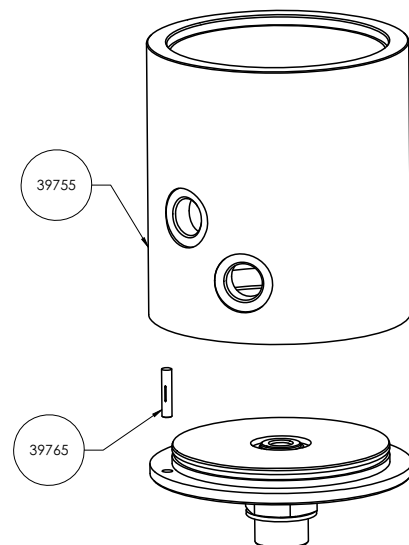

Assembler le pot 39755 et le couvercle 39756 à l'aide de la goupille 39765. Le couvercle et le pot peuvent nécessiter d'être montés au maillet ou à la presse.

5. MONTAGE DU KIT ECS SUR TRANSMISSION EXISTANTE (suite)

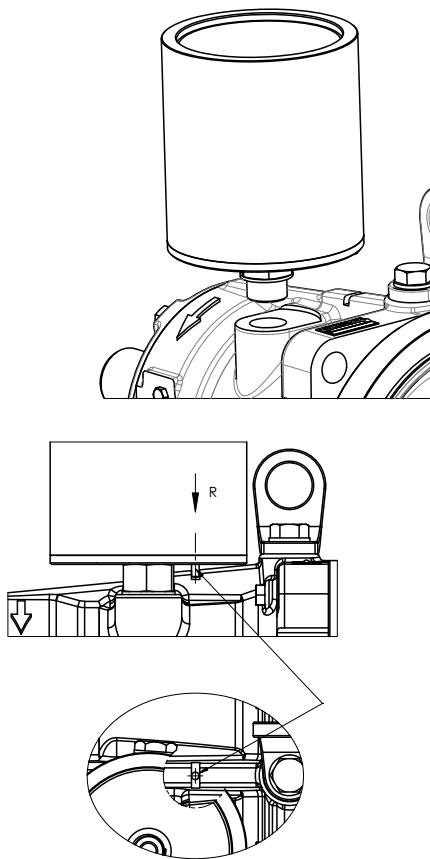

Monter le pot en indexant la goupille 39765 sur la rainure.

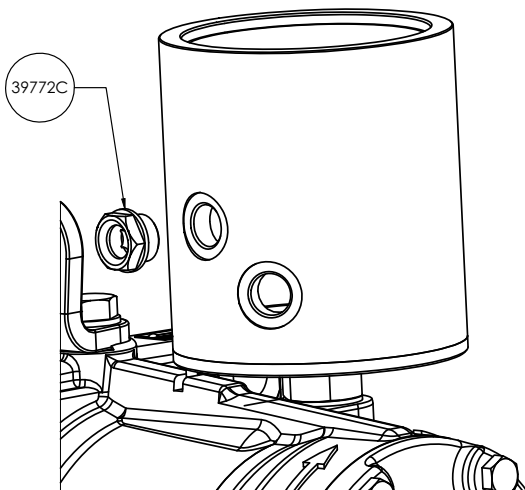

Monter et serrer le voyant de niveau d'huile 39772C sur le pot. Couple de serrage 7 N.m.

Variante sans capteur

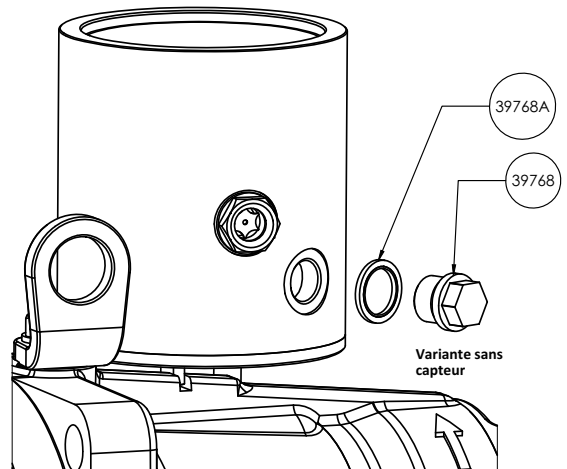

Monter la bague 39768A et le bouchon 39768. Couple de serrage 15 N.m.

Variante avec capteur

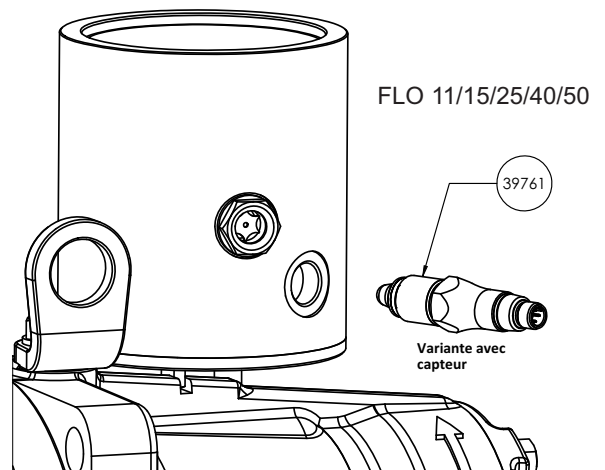
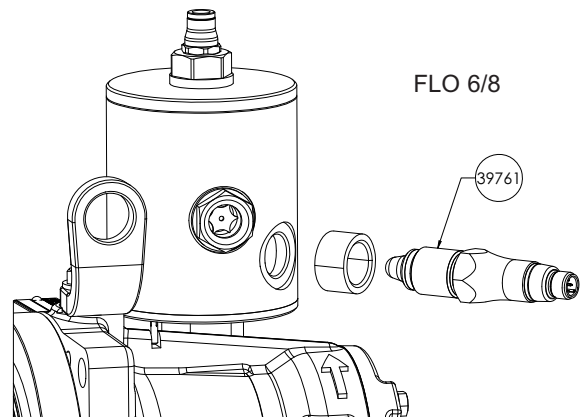

Monter le capteur 39761 en appliquant de la bande en PTFE sur le filetage. Couple de serrage 20 N.m.

5. MONTAGE DU KIT ECS SUR TRANSMISSION EXISTANTE (suite)

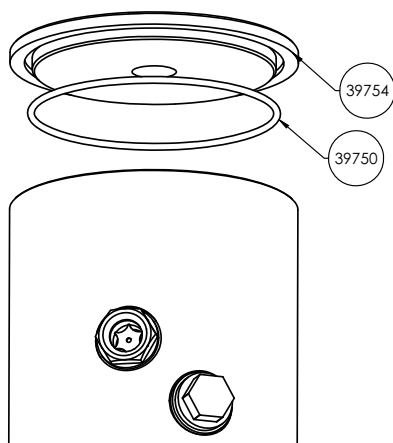

Placer le joint 39750 (\varnothing 108 mm) dans la rainure du couvercle 39754. Monter l'ensemble sur le pot 39755.

Effectuer le remplissage d'huile de la transmission (huile Movex CS05) jusqu'à ce que le niveau se situe au milieu du voyant. Attendre l'évacuation d'éventuelles bulles d'air et compléter le niveau si nécessaire.

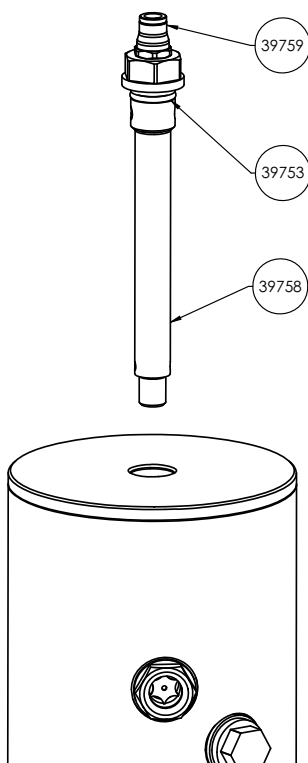

Lubrifier et placer le joint torique 39753 dans la gorge de l'étrangleur 39758.

Placez et serrez l'étrangleur 39758 et son joint torique 39753 dans le réservoir assemblé. Couple de serrage 25 N.m.

Placez et serrez le raccord d'air 39759. Couple de serrage 12 N.m.

Modification Version sans capteur en version avec capteur

Vidanger l'huile de transmission (voir la Notice d'instructions de la pompe).

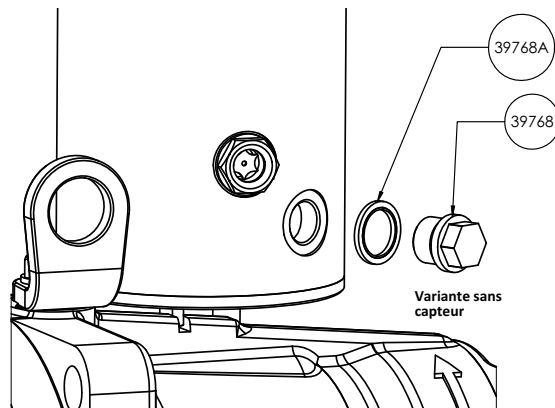

Démonter le bouchon 39768 et la bague 39768A.

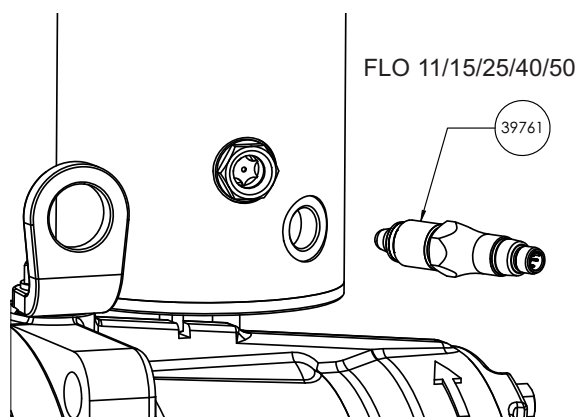
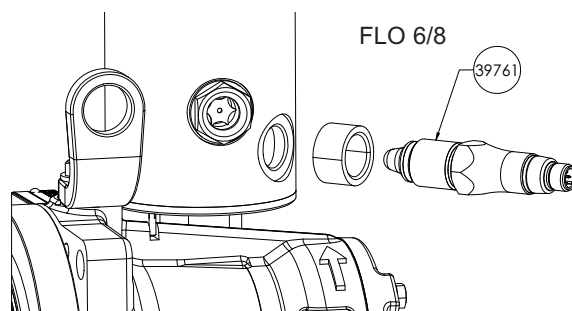

Monter le capteur 39761 en appliquant de la bande en PTFE sur le filetage. Couple de serrage 20 N.m.

Effectuer le remplissage d'huile de la transmission (huile Movex CS05) jusqu'à ce que le niveau se situe au milieu du voyant. Attendre l'évacuation d'éventuelles bulles d'air et compléter le niveau si nécessaire.

6. MONTAGE DU CAPTEUR DE NIVEAU D'HUILE

6.1 Branchement électrique

- ✓ La tension de service 12 V à 30 V DC est disponible.
- ▶ Couper la tension de service.
- ▶ Raccorder le capteur en fonction de l'affectation des broches.

Affectation des broches



Mise à la terre du châssis disponible uniquement en cas de raccordement enfichable en acier inoxydable

Type de sortie	Circuit équivalent	Fonctionnement	M12-A 4 broches	Sortie de câble
PNP		+ Vs	1	marron
		SW1 (NO)	4	noir
		SW1 (NC)	2	blanc
		GND (0 V)	3	bleu
NPN		+ Vs	1	marron
		SW1 (NO)	4	noir
		SW1 (NC)	2	blanc
		GND (0 V)	3	bleu

Autres informations et branchements : se référer à la notice du constructeur :

www.baumer.com

BAUMER CleverLevel® LBFS