

**ISTRUZIONI 1401-E00 i**

Publicazione	1401
In vigore da	Gennaio 2024
Precedente	Ottobre 2022

Traduzione delle istruzioni originali

Valvola di protezione e non ritorno dei compressori a vite

MISTRAL - B600 - TYPHON II - MX12

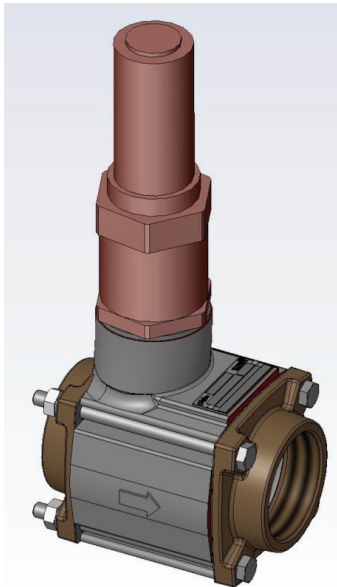

INSTALLAZIONE

UTILIZZO

MANUTENZIONE

CERTIFICATO DI CONFORMITÀ CE :

Il Certificato di conformità CE (versione cartacea) è sistematicamente allegata all'apparecchiatura al momento della spedizione.

GARANZIA :

Le valvole di protezione e non ritorno per MISTRAL - B600 - TYPHON II - MX12 sono garantite per un periodo di 24 mesi entro i limiti indicati nelle nostre Condizioni generali di vendita. Nel caso di un uso diverso da quello previsto nel Manuale di Istruzioni e senza previo accordo di MOUVEX, la garanzia sarà annullata.



Z.I. La Plaine des Isles - F 89000 AUXERRE - FRANCE
Tel. : +33 (0)3.86.49.86.30 - Fax : +33 (0)3.86.49.87.17
contact.mouvex@psgdover.com - www.mouvex.com

Il vostro distributore :

COMPRESSORI A VITE MOVEX

ISTRUZIONI DI SICUREZZA, IL MAGAZZINAGGIO, L'INSTALLAZIONE, L'UTILIZZO E LA MANUTENZIONE

MODELLO : VALVOLA DI PROTEZIONE E NON RITORNO

Definizione dei simboli di sicurezza



Questo è un SIMBOLO DI ALLARME DI SICUREZZA. Quando vedete questo simbolo sul prodotto, oppure nel manuale, conviene ricercare una delle parole di avvertenza seguenti e stare attenti al rischio potenziale di ferite personali, di morte o di danni alle cose.



PERICOLO

Avverte che esistono rischi che PROVOCHERANNO lesioni personali serie, la morte o danni importanti alle cose.



AVVERTIMENTO

Avverte che esistono rischi che POSSONO provocare lesioni personali serie, la morte oppure danni importanti alle cose.



ATTENZIONE

Avverte che esistono rischi che POSSONO provocare lesioni personali oppure danni alle cose.

AVVISO

Indica le istruzioni speciali importanti che devono essere rispettate.

	AVVERTIMENTO
Una macchina pericolosa può provocare ferite personali o danni alle cose.	È ASSOLUTAMENTE INDISPENSABILE AZIONARE IL FRENO DI STAZIONAMENTO DEL CAMION PRIMA DI PROCEDERE A QUALSIASI INTERVENTO SULLO STESSO PENA GRAVI LESIONI CORPORALI O DANNI MATERIALI.

SOMMARIO

Pagina

1. INGOMBRO	3
2. PRESENTAZIONE DELLA VALVOLA DI PROTEZIONE E NON RITORNO MOVEX	4
3. DIMENSIONE DELLE FLANGE	4
4. INSTALLAZIONE	5
5. MANUTENZIONE	6
6. PEZZI DI RICAMBIO	6
7. RIPARAZIONE GUASTI	7
8. CONDIZIONI DI MAGAZZINAGGIO	7
9. SMALTIMENTO	7
10. SCHEDA INFORMATIVA COMPRESSORI	8

I numeri in grassetto riportati nella descrizione di un pezzo si riferiscono al relativo disegno esploso.

OSSERVAZIONI :

Le valvole di protezione e non ritorno dei compressori MOVEX, DEVONO essere installate su sistemi progettati da tecnici altamente qualificati. L'installazione DEVE essere conforme alle norme locali, ai regolamenti nazionali e agli standard di sicurezza.

Il presente manuale ha lo scopo di consentire l'installazione e la messa in funzione delle valvole di protezione e non ritorno dei compressori MOVEX e DEVE essere fornito insieme agli accessori.

La manutenzione delle valvole di protezione e non ritorno dei compressori MOVEX deve essere effettuata SOLAMENTE da tecnici altamente qualificati.

Tale manutenzione deve rispettare le norme locali e nazionali così come gli standard di sicurezza.

Leggere integralmente il presente manuale insieme a tutte le istruzioni e a tutte le avvertenze PRIMA di utilizzare la valvola di protezione e non ritorno MOVEX.

1. INGOMBRO

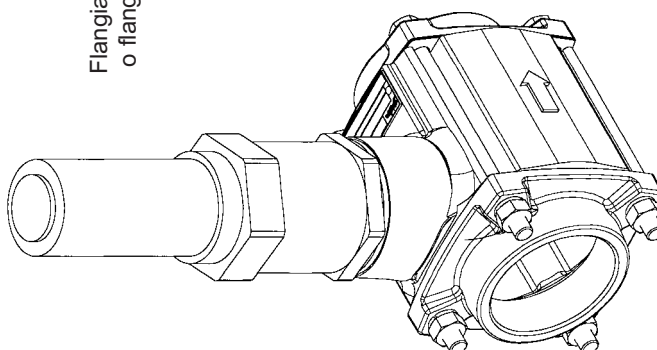
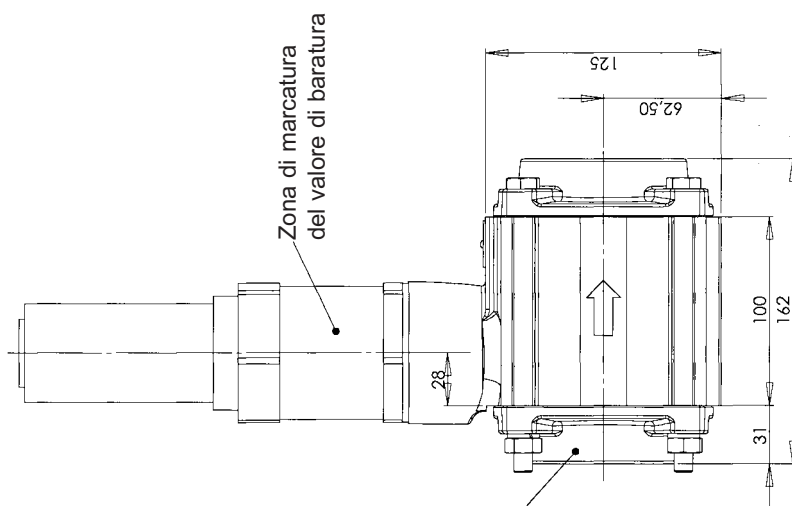
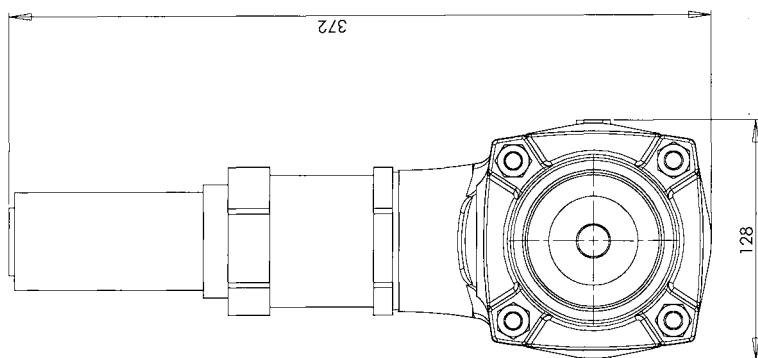

Valvola di protezione

2. PRESENTAZIONE DELLA VALVOLA DI PROTEZIONE E NON RITORNO MOVEX

PRESTAZIONI

Portata massima	1500 m ³ /h
Perdita di carico a portata massima	150 mbar
Regolazione valvola	2, 2,3 & 2,5 bar
Scarto maxi. : Pressione apertura / Pressione a portata massima	0,2 bar

La valvola di protezione e non ritorno MOVEX coniuga due funzioni :

- La valvola di non ritorno impedisce al prodotto di tornare nel compressore una volta che questo sia fermo e che il serbatoio sia ancora sotto pressione.
- Il compito della valvola è di proteggere il compressore dalle pressioni eccessive accidentali durante il suo utilizzo. Il funzionamento prolungato con la valvola parzialmente aperta (per esempio, per regolare il flusso) o completamente aperta, non è autorizzato. Il tempo di funzionamento con la valvola deve essere breve, meno di un minuto. Se durante l'utilizzo del compressore la valvola si apre, bisogna trovare l'origine di questa pressione eccessiva e porvi rimedio prima di continuare ad usare il compressore (controllare: se le valvole del circuito sono aperte, se il circuito non è ostruito, se il flusso nel compressore non è troppo elevato rispetto all'utilizzo, ecc.).



Le due funzioni sono necessarie per proteggere il compressore in fase di funzionamento e per evitare i pericoli.

 AVVERTIMENTO	L'UTILIZZO IMPROPRIO DEL GRUPPO VALVOLE PUO' CAUSARE DANNI CORPORALI O MATERIALI. QUALSIASI INTERVENTO SULLA REGOLAZIONE DELLA VALVOLA ANNULLERA' LA GARANZIA RELATIVA ALLA VALVOLA, AL COMPRESSORE E AGLI ACCESSORI CHE TALE VALVOLA PROTEGGE. SOLO LA MOVEX E RELATIVI DISTRIBUTORI DEBITAMENTE AUTORIZZATI POSSONO TARARE, METTERE A PUNTO O MODIFICARE LA REGOLAZIONE DI UNA VALVOLA.
	
Una pressione pericolosa può provocare ferite personali o danni alle cose.	

OSSERVAZIONI :



La presenza di oggetti estranei all'interno di un compressore a vite renderà la garanzia nulla e priva di validità.

La valvola di protezione e non ritorno MOVEX serve unicamente a proteggere il compressore e non il sistema. Pertanto, le condizioni indicate dalle istruzioni relative alla pressione applicabile alla valvola di protezione e non ritorno sono identiche a quelle del compressore. Rispettare le pressioni massime applicabili a seconda della velocità specificata nel Manuale principale.

 AVVERTIMENTO	E' VIETATO L'USO DEL GRUPPO VALVOLE PER PROTEGGERE L'INTERO SISTEMA. L'UTILIZZO SI LIMITA ALLA PROTEZIONE DEL COMPRESSORE. PER ESSERE CONFORME ALLA DIRETTIVA EUROPEA SULLA PRESSIONE, IL SISTEMA DEVE ESSERE DOTATO DI UNA VALVOLA OMOLOGATA CE E REGOLATA IN MODO DA APRIRSI PRIMA DELLA VALVOLA MOVEX.
	
Una pressione pericolosa può provocare ferite personali o danni alle cose.	



3. DIMENSIONI DELLE FLANGE

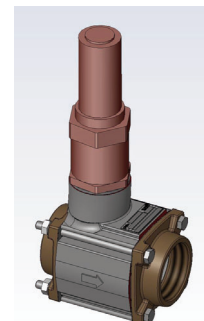

La valvola di protezione e non ritorno MOVEX dispone di flange 2,5" o 3", a seconda del compressore a cui sono collegate.

 AVVERTIMENTO	QUALSIASI INTERVENTO SULLA REGOLAZIONE DELLA VALVOLA ANNULLERA' LA GARANZIA RELATIVA ALLA VALVOLA, AL COMPRESSORE E AGLI ACCESSORI CHE TALE VALVOLA PROTEGGE. SOLO LA MOVEX E RELATIVI DISTRIBUTORI DEBITAMENTE AUTORIZZATI POSSONO TARARE, METTERE A PUNTO O MODIFICARE LA REGOLAZIONE DI UNA VALVOLA.
	
Una pressione pericolosa può provocare ferite personali o danni alle cose.	



4. INSTALLAZIONE

	AVVERTIMENTO
	SE LA PRESSIONE DEL SISTEMA NON È SCARICATA PRIMA DI EFFETTUARE LA MANUTENZIONE DELLA COMPRESORI ESISTONO RISCHI DI LESIONI PERSONALI O DI DANNI ALLE COSE.
Una pressione pericolosa può provocare ferite personali o danni alle cose.	

	AVVERTIMENTO
	IL CONTENUTO DELLA CISTERNA, DELLE TUBAZIONI E DEI FILTRI PUO' ESSERE PERICOLOSO PER LA SALUTE. PRENDERE TUTTE LE PRECAUZIONI DEL CASO PRIMA DI EFFETTUARE GLI INTERVENTI DI MANUTENZIONE.
I liquidi tossici o pericolosi possono provocare gravi ferite.	

Il montaggio deve essere effettuato all'uscita del compressore prima di qualsiasi altra valvola e altro componente di montaggio.

L'asse di passaggio dell'aria deve essere orizzontale con una tolleranza di $\pm 10^\circ$.

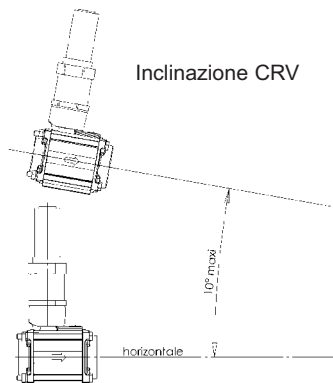

In caso di montaggio l'asse verticale e direzione bassa del flusso va direzionato verso l'alto, la molla **1805** (vedi § PEZZI DI RICAMBIO) deve essere rimovuta.

Posizioni di montaggio consentite

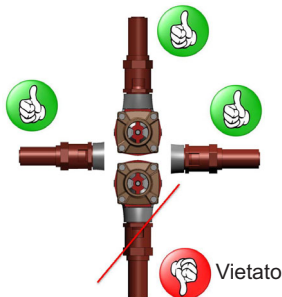



Assicurarsi che la freccia incisa sul corpo della valvola non sia rivolta verso il compressore.

La valvola di protezione e non ritorno deve essere installata in un luogo di facile accesso e protetto da spruzzi. Poiché si scalda quando il compressore è in funzione, non la si deve posizionare nelle immediate vicinanze di pezzi sensibili al calore. Se l'ubicazione scelta è facilmente accessibile all'utilizzatore finale, si dovrà apporre una targhetta di segnalazione in prossimità della valvola di protezione e non ritorno onde segnalare eventuali pericoli agli utilizzatori.

	AVVERTIMENTO
	ORIENTARE SEMPRE VALVOLA DI SICURZZA IN UNA DIREZIONE SICURA. IN CASO CONTRARIO, CI SI ESPONE AL RISCHIO DI DANNI CORPORALI O MATERIALI.
Una pressione pericolosa può provocare ferite personali o danni alle cose.	

Assicurarsi che le tubazioni non esercitino sollecitazioni meccaniche e termiche a livello dell'orificio della valvola di protezione e non ritorno. È molto importante notare che, dato l'aumento della temperatura dell'aria in fase di mandata, le tubazioni devono fare in modo di allentare la sollecitazione termica dovuta all'espansione termica delle stesse.



	ATTENZIONE
	IL GRUPPO VALVOLE PUO' RISCALDARSI IN FASE DI UTILIZZO, ANCHE SE LA VALVOLA NON È APERTA. PERTANTO IL CONTATTO CON IL GRUPPO VALVOLE PUO' PROVOCARE DANNI CORPORALI O MATERIALI.
Una temperatura eccessiva può provocare lesioni o danni materiali.	

La taratura delle valvole viene effettuata in fabbrica e non può essere modificata. Per ottenere una nuova taratura, bisogna ordinare una valvola nuova.

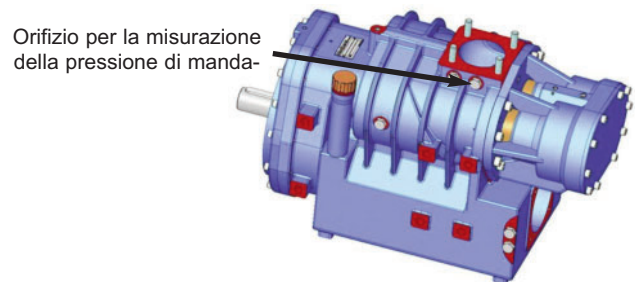
Al termine dell'installazione, si consiglia di procedere ad un test per verificare che la pressione in uscita del compressore non superi il limite massimo, quando la valvola di protezione si apre. Lo schizzo sotto riportato indica quale orificio utilizzare per misurare la pressione di mandata del compressore.



Se a livello, del foro di scarico del compressore la pressione supera il valore massimo in funzione della relativa velocità di rotazione, la valvola di protezione deve essere sostituita da una valvola con caratteristiche adeguate.

	AVVERTIMENTO
	QUALSIASI INTERVENTO SULLA REGOLAZIONE DELLA VALVOLA ANNULLERA' LA GARANZIA RELATIVA ALLA VALVOLA, AL COMPRESSORE E AGLI ACCESSORI CHE TALE VALVOLA PROTEGGE. SOLO LA MOVEX E RELATIVI DISTRIBUTORI DEBITAMENTE AUTORIZZATI POSSONO TARARE, METTERE A PUNTO O MODIFICARE LA REGOLAZIONE DI UNA VALVOLA.
Una pressione pericolosa può provocare ferite personali o danni alle cose.	

5. MANUTENZIONE

Ogni mese :

- Controllare la taratura della valvola di protezione :
In fase di chiusura del circuito di mandata del compressore, la pressione sulla flangia del compressore non dovrà superare i valori indicati nel manuale centrale, secondo la velocità di rotazione minima del compressore. La misurazione dovrà essere effettuata nella presa di pressione indicata (D+E) sui piani di ingombro.

La chiusura del circuito di mandata avviene progressivamente onde rilevare eventuali derive della regolazione prima di sottoporre il compressore a pressioni troppo elevate.
- Smontare la valvola di non ritorno e controllare che la stessa scorra liberamente.

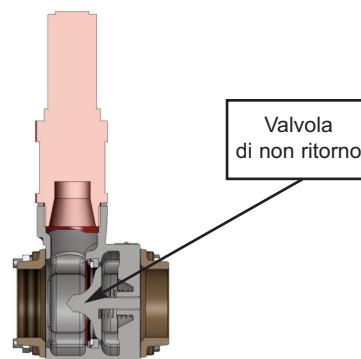

Controllare la regolazione della pressione di apertura della valvola :

Una volta chiuso il circuito in uscita del compressore, la pressione sulla flangia del compressore non deve superare i valori specificati nel Manuale principale.

Estrarre la valvola di non ritorno e assicurarsi che funzioni senza difficoltà.

6. PEZZI DI RICAMBIO

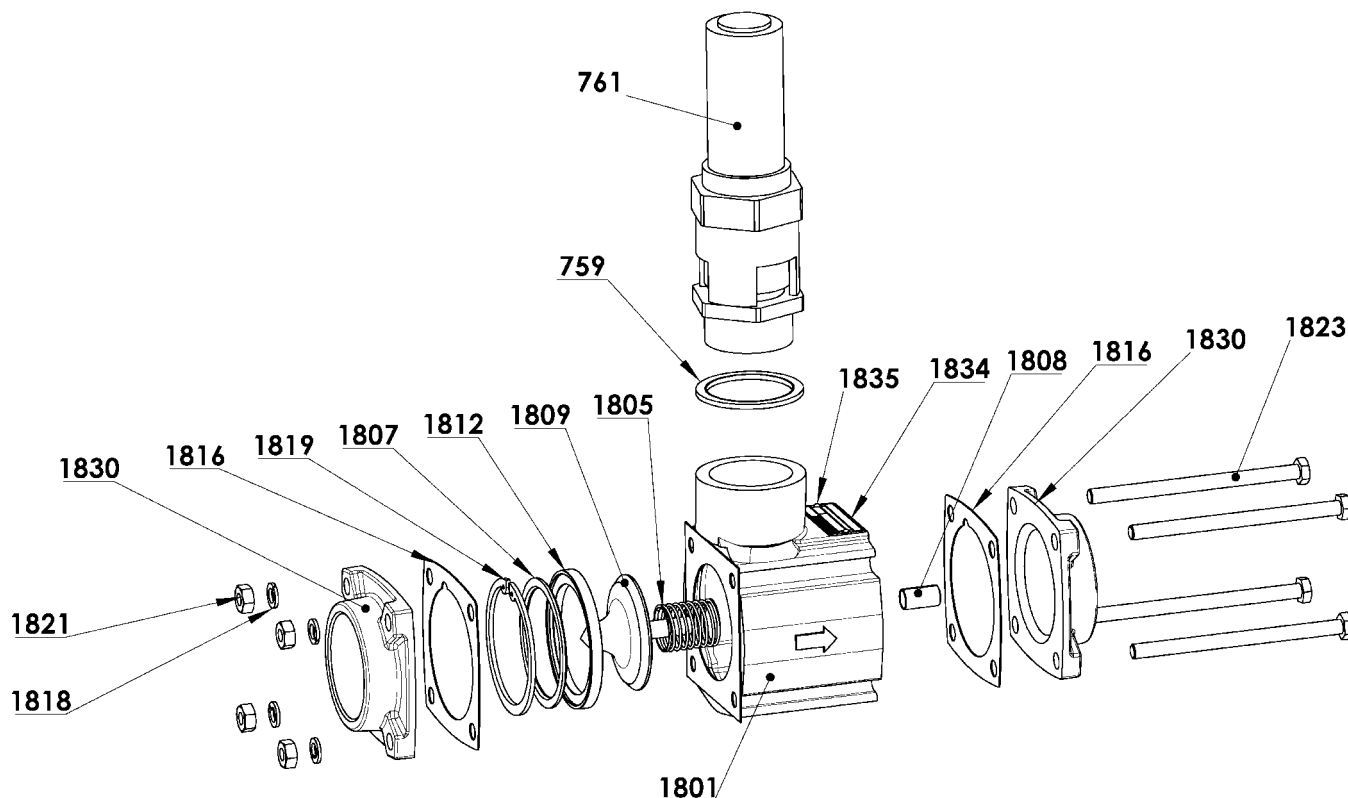

La sostituzione di un kit di valvole con un kit di ricambio equivalente puo' essere effettuata da qualsiasi utilizzatore finale, senza alcuna modifica del periodo di garanzia.

1. Svitare la valvola di protezione **761**.
2. Controllare le condizioni dell'anello BS referenza **759**. Se è danneggiato, sostituirlo.
3. Assicurarsi di eliminare tutti i corpi estranei dal filetto del corpo in alluminio formato.
4. Avvitare la nuova valvola di protezione **761**.

7. RIPARAZIONE GUASTI

ATTENZIONE :
RISPETTARE TUTTE LE AVVERTENZE DI SICUREZZA RIPORTATE IN QUESTA GUIDA.

SINTOMO	PROBABILE CAUSA / SOLUZIONE
<p>La valvola perde con pressioni cisterna inferiori alle normali pressioni di utilizzo e la pressione di scarico del compressore è conforme alle istruzioni.</p> <p>ATTENZIONE : Se le perdite di carico fra compressore e cisterna aumentano (incrostazione del filtro, otturazione delle tubature...) è normale che la valvola si apra per proteggere il compressore. Prima di esaminare le cause sotto riportate, è indispensabile verificare l'incrostazione di tubature, filtri e altri componenti posti fra il compressore e la cisterna. Vedi cause 1, 2, 6, 7, 9, 10.</p>	<ol style="list-style-type: none">1. C'è una forte perdita di carico fra il compressore e la valvola => Risolvere il problema di perdita di carico (pulizia, spostamento valvola...).2. Il sensore di pressione è difettoso => verificare la taratura.3. Il ventricolo anti ritorno è bloccato in posizione aperta => verificare i pezzi 1801, 1808 e 1809. Sostituire se necessario.4. Deterioramento della tenuta fra sede 1812 e ventricolo 1809 => verificare lo stato dei pezzi. Sostituire se necessario.5. La molla di richiamo del ventricolo 1805 è difettosa => cambiare la molla.6. Perdita fra la valvola e la tubatura => verificare i giunti 1816 e le flange 1830. Verificare il serraggio delle viti 1818, 1821, 1823. Sostituire se necessario.
<p>Presenza di prodotto a monte della valvola.</p> <p>Vedi cause 3, 4, 5, 7, 8.</p>	<ol style="list-style-type: none">7. Il corpo 180) non è più a tenuta => sostituire il corpo.8. il pezzo 1812 è uscito dalla sede => sostituire i pezzi 1807, 1812 e 1819.
<p>La pressione di scarico del compressore non è conforme alle istruzioni quando la valvola si apre.</p> <p>Vedi cause 2, 6, 9.</p>	<ol style="list-style-type: none">9. Valvola danneggiata => Sostituirla.10. Il ventricolo anti ritorno 1809 è bloccato in posizione chiusa => verificare i pezzi 1801, 1808 e 1809. Sostituire se necessario.

NB : Dopo ogni operazione di manutenzione che richieda la rottura del sigillo di taratura, la valvola va tarata in un centro di servizio accreditato MOUVEX prima di rimetterlo in servizio.

8. CONDIZIONI DI MAGAZZINAGGIO

Il materiale deve essere sistematicamente stoccato al riparo dalle intemperie.

In caso di interruzione dell'operazione di installazione, ripristinare le protezioni d'origine o protezioni equivalenti.



Il materiale deve conservare le protezioni d'origine fino alla installazione immediata sull'applicazione finale.

9. SMALTIMENTO

Lo smaltimento della valvola di protezione e non ritorno dovrà essere effettuato in conformità con la normativa vigente.

10. SCHEDA INFORMATIVA COMPRESSORI

Qualsiasi resa di materiale deve essere preventivamente autorizzata dal nostro servizio.

 <p>Servizio post-vendita Z.I. La Plaine des Isles - 2 rue des Caillottes - 89000 AUXERRE - FRANCE ☎ +33 3 86 49 87 25 - mouvex.customersupport@osqdoover.com</p>	<h2>SCHEDA INFORMATIVA COMPRESSORI</h2>	
<p>Al fine di trattare correttamente i reclami in garanzia, si prega di compilare innanzitutto questa Scheda informativa. Vi ringraziamo di restituire questo documento debitamente compilato via e-mail il prima possibile.</p>		
<p>NOME, INDIRIZZO E NUMERO DI TELEFONO DEL CLIENTE</p>		
<p><u>Materiale acquistato da :</u></p> <p>.....</p> <p>.....</p> <p>.....</p> <p>.....</p>	<p><u>Materiale montato da :</u></p> <p>.....</p> <p>.....</p> <p>.....</p> <p>.....</p>	<p><u>Materiale utilizzato da :</u></p> <p>.....</p> <p>.....</p> <p>☛ Persona da contattare per informazioni tecniche :</p> <p>☎</p>
<p>MATERIALE INTERESSATO DALL'INTERVENTO</p>		
<p><input type="checkbox"/> Compressore a vite <input type="checkbox"/> Compressore a palette Tipo :</p> <p>Data di consegna : Data di avviamento :</p> <p>Numero di serie : Stima del numero di ore di funzionamento :</p> <p>L'attrezzatura è stata sostituita ? <input type="checkbox"/> Sì <input type="checkbox"/> No ☛ Se sì, indicare il N° di serie :</p>		
<p style="text-align: center; background-color: #cccccc;">TIPO DI INSTALLAZIONE</p> <p><input type="checkbox"/> Azionamento diretto con presa di forza</p> <p><input type="checkbox"/> Azionamento con puleggia e cinghia</p> <p><input type="checkbox"/> Limitatore di coppia (valore):</p> <p><input type="checkbox"/> Taratura della valvola (valore):</p> <p><input type="checkbox"/> Gruppo DDNC <input type="checkbox"/> Gruppo DDIC</p> <p><input type="checkbox"/> Altro (motore elettrico, termico o idraulico)</p> <p>☛ Breve descrizione : (allegare uno schema o le foto dell'installazione)</p> <p>.....</p> <p>.....</p> <p>.....</p>	<p style="text-align: center; background-color: #cccccc;">CONDIZIONI D'USO</p> <p>☛ Velocità del compressore : giri/mn</p> <p>☛ Pressione d'esercizio : bar</p> <p>☛ Velocità del contagiri del camion al momento dell'incidente : giri/mn</p> <p>☛ Rapporto della presa di forza :</p> <p>☛ Prodotto da scaricare :</p>	
<p style="text-align: center; background-color: #cccccc;">CONDIZIONI DI ASPIRAZIONE</p> <p><input type="checkbox"/> Presa d'aria al tubo d'aspirazione <input type="checkbox"/> Presa d'aria diretta</p> <p><input type="checkbox"/> Tubi flessibili tra filtro e flangia d'aspirazione</p> <p><input type="checkbox"/> Tubi in acciaio inox tra filtro e flangia d'aspirazione</p> <p><input type="checkbox"/> Filtro tipo :</p>		
<p>DESCRIZIONE DELL'ANOMALIA</p>		
<p><input type="checkbox"/> Perdita olio <input type="checkbox"/> Flusso insufficiente <input type="checkbox"/> Pressione insufficiente</p> <p><input type="checkbox"/> Bloccaggio <input type="checkbox"/> Rumore / vibrazione <input type="checkbox"/> Altro :</p> <p>.....</p> <p>.....</p> <p>.....</p> <p>.....</p> <p>.....</p> <p>.....</p> <p>.....</p> <p>.....</p> <p>.....</p> <p>.....</p>		
<p> IN CASO DI RESTITUZIONE DEL MATERIALE ALLA NOSTRA FABBRICA, RICHIEDERE IMPERATIVAMENTE PRIMA DI INVIARE L'AUTORIZZAZIONE DI RESTITUZIONE DEL MATERIALE (RMA) CHE TI SARÀ FORNITO DA SERVIZIO POST-VENDITA MOUVEX.</p>		

rev.10/06/2020